



124<sup>ta</sup> EXPOSICIÓN INTERNACIONAL  
DE GANADERÍA, AGRICULTURA E INDUSTRIA



CATÁLOGO DE EXPOSICIÓN Y VENTA

SOCIEDAD RURAL ARGENTINA - LA RURAL  
22 DE JULIO AL 3 DE AGOSTO



HEGUY HNOS. Y CIA. S.A.

# 3º CURSO DE CAPACITACIÓN PARA PETISEROS

Lunes 16 al sábado 21 de agosto de 2010



La Asociación Argentina de Criadores de Caballos de Polo organiza y los invita al 3º Curso de Petiseros a realizarse en la Escuela Militar de Equitación en Campo de Mayo, el mismo tendrá la modalidad de clases teóricas y prácticas sobre el manejo del caballo y la caballeriza, con todas las actividades que ello implica.

El perfil que buscamos corresponde a jóvenes que quieran dedicarse a la actividad, brindándoles los conocimientos básicos en todos los aspectos. Las clases serán dictadas por profesionales e idóneos que trabajan en la actividad del polo.

**Requisitos:** deberán tener el ciclo primario completo, ser mayores de 15 años, contar con autorización de sus progenitores legalizada y referencias.



Foto: Eduardo Bruberg

**Cierre de Inscripción: lunes 2 de agosto.**

## Documentación necesaria para su Inscripción:

- Fotocopia de DNI.
- Seguro de accidentes personales o ART (Con cláusula de no repetición a favor de la Asociación Argentina de Criadores de Caballos de Polo).
- Seguro médico, vigente.
- Costo del Curso: \$ 2.160.- Incluye el dictado del mismo, alojamiento, desayuno, almuerzo y cena todos los días.

**Informes:** Directores : Prof. Roberto Mentana  
y Dr. Guillermo Buchanan

**Móvil:** 11 1550042074 | 11 1544291144

petiseros@poloargentino.com

**Asociación Argentina de Criadores de Caballos de Polo**

Florida 460 4º Piso (1005) Capital Federal. Tel.:011 4326 8186.



# 124° EXPOSICIÓN INTERNACIONAL DE GANADERÍA, AGRICULTURA E INDUSTRIA

---

CATÁLOGO DE EXPOSICIÓN Y VENTA

---

SOCIEDAD RURAL ARGENTINA  
22 DE JULIO AL 3 DE AGOSTO DE 2010

## DOLFINA CUARTETERA

Nac. 3/2/2001

S.B.A 26613 R.P 91

por Sportivo (Lode) y Lambada

Criador : Adolfo Cambiaso (h)

Propietario: La Dolfina S.A

## PREMIOS OBTENIDOS:

- **AÑO 2009** : MEJOR PRODUCTO JUGADOR INSCRIPTO POLO ARGENTINO DE LA FINAL y PREMIOS LADY SUSAN TOWNLEY del 116° CAMPEONATO ARGENTINO ABIERTO

- **AÑO 2006** : MEJOR PRODUCTO JUGADOR INSCRIPTO POLO ARGENTINO DE LA FINAL del 113° CAMPEONATO ARGENTINO ABIERTO

# ASOCIACION ARGENTINA DE CRIADORES DE CABALLOS DE POLO

## COMISION DIRECTIVA

---

**Presidente** Esc. Guillermo F. Fornieles

**Vicepresidente** Sr. Francisco Braun

**Secretario** Dr. Mariano F. Grondona

**Prosecretario** Sr. Delfín Uranga

**Tesorero** Sr. Juan Mac Donough

**Protesorero:** Ing. Ricardo L. Lafuente

**Vocales Titulares:** Sr. Horacio J. Araya  
Sr. Benjamín Araya  
Sr. Cesar Badini (h)  
Sr. Santiago Ballester  
Ing. José Chediack  
Sr. Javier Guerrero  
Dr. Luis M. Llorente  
Dr. Jorge Mac Donough

**Vocales Suplentes:** Sr. Patricio Garrahan  
Sr. Daniel Lucero

**Revisor de Cuentas:** Titular Sr. Hernán Agote (h)  
Suplente Sr. Horacio S. Heguy

---

## CALENDARIO 2010

---

### TEMPORADA DE EXPOSICIONES Y REMATES

#### SEPTIEMBRE

- EXPOSICION RURAL DE RIO CUARTO

Primer fin de semana de Septiembre

CIERRE DE INSCRIPCIONES - Ante la Sociedad Rural de Río Cuarto

Informes e Inscripciones: Tel.: 0358-4646691

e-mail: [sruralrc@arnet.com.ar](mailto:sruralrc@arnet.com.ar)

Lugar : Predio SOC.RURAL de Río Cuarto

ORGANIZA SOC.RURAL DE RIO CUARTO

#### OCTUBRE

- EXPOSICION RURAL DE BAHIA BLANCA

Primer fin de semana de Octubre

CIERRE DE INSCRIPCIONES - Ante la Sociedad Rural de Bahía Blanca

Informes e Inscripciones: Tel.: 0291-4886911

[www.srb.com.ar](http://www.srb.com.ar) [sociedadrural@srb.com.ar](mailto:sociedadrural@srb.com.ar)

Lugar : Predio SOC.RURAL de Bahía Blanca

ORGANIZA SOC.RURAL DE BAHIA BLANCA

- EXPOSICION RURAL DE CORONEL SUAREZ

Segundo fin semana de Octubre

CIERRE DE INSCRIPCIONES - Ante la Sociedad Rural de Coronel Suárez

Informes e Inscripciones : Tel.: 02926-422215

email: [rolmedo@infovia.com.ar](mailto:rolmedo@infovia.com.ar)

Lugar : Predio SOC.RURAL de Coronel Suárez

ORGANIZA SOC.RURAL DE CORONEL SUAREZ

## **NOVIEMBRE**

### **- EXPOSICION RURAL DE TRENQUE LAUQUEN**

Primer fin semana de Noviembre

CIERRE DE INSCRIPCIONES – Ante la Soc.Rural de Trenque Lauquen

Informes e Inscripciones : Tel.: 02392-430233/430937

email: ruraltl@speedy.com.ar

Lugar : Predio SOC.RURAL DE TRENQUE LAUQUEN

ORGANIZA SOC.RURAL DE TRENQUE LAUQUEN

### **- EXPOSICION DE LA ASOCIACION ARGENTINA DE POLO**

Segundo Lunes 15 de Noviembre

Lugar : Club Tortugas

ORGANIZA ASOCIACION ARGENTINA DE POLO

### **- REMATE SELECCIÓN DE PRIMAVERA DE LA AACCP**

Club Centauros, VIERNES 19 DE NOVIEMBRE

Nota : Al momento de la inscripción los productos deberán contar con el número de Stud Book Argentino (S.B.A) y A.D.N de padre, madre y producto participante , no aceptándose la anotación de aquellos que no cuenten con esta exigencia.



# MACHOS

## CAMPEONATO CABESTRO

1ª CAT. NACIDOS DEL 1º DE ABRIL DE 2008 AL 30 DE JUNIO DE 2009

1806

T. 164 SBA P 14876

**MALAPATA CALAMARO-T/E-**

Nació: 20/12/2008  
ZAINO COLORADO

**CHAPA LIHUEL CALEL-T/E-**  
**SBA P 10714**

EXPRESS ———— | SERÁS TUERTO  
| SILVERADA

CHAPA PATITA-T/E | PERUGINO (SPC)  
| MALAPATA

**CHAPA YAMILA-T/E-**  
**SBA P J 023989**

PERUGINO (SPC) ———— | SOUTHERN HALO  
| PLEAMARD

CANOSA ———— | EL BACK  
| HORQUETITA

EXPOSITOR: MALAPATA S.A.

### Premios obtenidos:

**MALAPATA:** Mejor Ejemplar por Tipo y Aptitud Campeonato Argentino Abierto 1991. Mejor Ejemplar por Tipo y Aptitud Abierto Tortugas Country Club 1993.

**CHAPA YAMILA:** 3er. Premio de Categoría Exposición Rural de Palermo 2003. 1er. Premio y Campeón de Categoría Exposición Rural de Palermo 2004. 2do. Premio y Reservado Campeón de Categoría Exposición Petisos Asoc. Arg. de Polo 2004. Mejor Producto Jugador Inscripto P. A. Copa Horacio A. y Gonzalo Heguy - Club Chapaleufú 2005. 1er. Premio y Campeón de Categoría - Gran Campeón Hembra Exposición de Petisos Asoc. Arg. de Polo 2008.

1807

T. 276 SBA P 15792

**PITE ECLIPSE-T/E-**

Nació: 29/11/2008  
ZAINO COLORADO

GAETO  
SBA P 8194

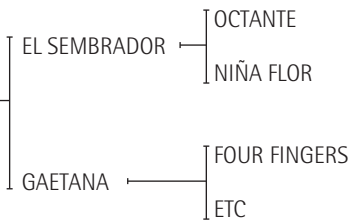

GUESS  
SBA D J 030404

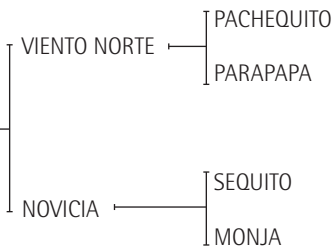

EXPOSITOR: MERLOS SANCHEZ, JUAN IGNACIO

1808

T. 3 SBA P 15561

TACORAL GITANO-T/E-

Nació: 04/11/2008

ZAINO

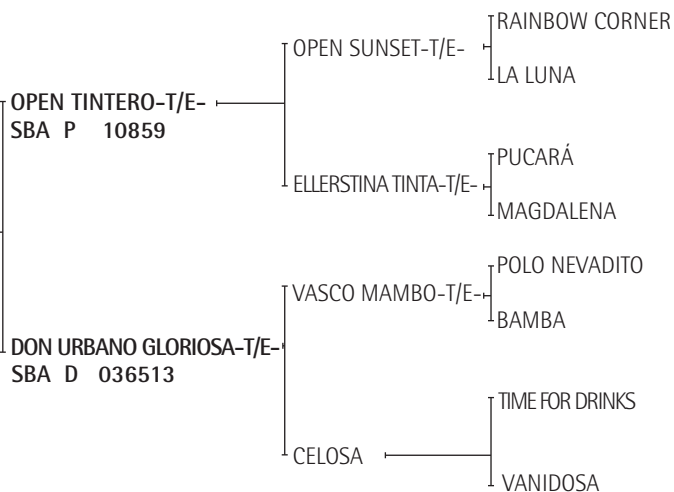

EXPOSITOR: CONDOMI ALCORTA, MAXIMILIANO

**Premios obtenidos:**

**LA LUNA:** Mejor Ejemplar por Tipo y Aptitud Abierto del Hurlingham Club 1988. Mejor Ejemplar por Tipo y Aptitud Campeonato Argentino Abierto 1987 y 1990. Copa Lady Susan Townley, Campeonato Argentino Abierto 1989 y 1990.

**POLO NEVADITO:** Reservado Gran Campeón Macho, Reservado Campeón de Categoría y 2do. Premio de Categoría Exposición Rural de Palermo 1996. Gran Campeón Macho 3ra. Exposición de la AACCP 1996. Gran Campeón Macho Exposición Petisos Asoc. Arg. de Polo 1998. Reservado Gran Campeón Macho Exposición Petisos Asoc. Arg. de Polo 2000. Reservado Campeón de Categoría Exposición Rural de Palermo 2001. 2do. Premio de Categoría Exposición Rural de Palermo 2001. Ranking de Padrillos 2003, 2004, 2005, 2006 y 2007, 2008, 2009.

1809

T. 184 SBA P 14509

**MALAPATA DISCURSO**

Nació: 25/10/2008

ZAINO

CHAPA GURI-T/E-  
SBA P 9754

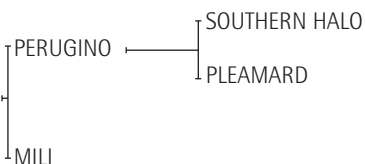

LAPICERA  
SBA D 021277

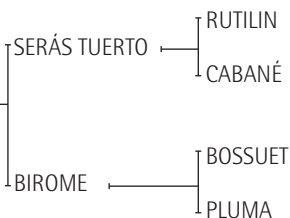

CRIADOR: MALAPATA S.A.  
EXPOSITOR: GOMEZ, MARIA ELISA

1810

T. 57 SBA P 14917

**BUCANERO GRINGO**

Nació: 25/09/2008

ALAZAN

COMPOTA  
SBA P 9320

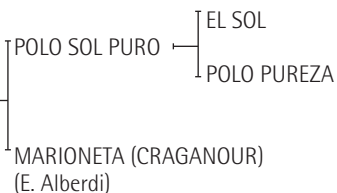

INGLESA  
SBA D 022226

EXPOSITOR: GALE, ELENA M. DE

**Premios obtenidos:**

**POLO SOL PURO:** 2º Premio de Categoría y Reservado Campeón de Categoría Exposición Rural de Palermo 1998. 3º Premio Exposición Petisos de la AAP 1999.

**EL SOL:** Ganador del Ranking de Padrillos 1998, 1999 y 2002.

**POLO PUREZA:** Mejor Producto Jugador Inscripto Polo Argentino Campeonato Argentino Abierto 1993.

1811

T. 32 SBA P 14766

MONEDA MANDARIN

Nació: 15/09/2008

COLORADO

MONEDA INGENIOSO  
SBA P 9918

INTERPRETADO — INTÉRPRETE  
MAJESTY'S ARMY

DORADA — AGUARÁ 204  
SPC

MUÑECA (CATÓLICA)  
SBA D J 025461

PUCARÁ — SEQUITO  
RUBIA

LUJANERA — CLAVIUS  
PAMPEANA

EXPOSITOR: PERES VIEYRA, ROBERTO MARTIN

Premios obtenidos:

AGUARÁ 204: Reservado Gran Campeón Macho Exposición Rural de Palermo 1991.

MONEDA INGENIOSO: 1º Premio Sub - categoría Cabestro Exposición Rural de Palermo 2007.

1812

T. 224 SBA D 14896

RIO SALADO SABLE

Nació: 06/08/2008

ZAINO COLORADO

MARI CLA BORRACHO-T/E-  
SBA D 6578

EXPERIMENT — ECUÁNIME  
ENGLANTINE

BORRACHITA — KARTUM  
020

VAINA  
SBA D J 030953

CRIADOR: PIÑEIRO, MATIAS

EXPOSITOR: SICILIA, JUAN BAUTISTA

Premios obtenidos:

MARI CLA BORRACHO: 2º Premio y Reservado Campeón de Categoría Exposición Rural de Palermo 2001.

## CAMPEONATO DOS AÑOS

2ª CAT. NACIDOS DEL 1º DE JULIO DE 2007 AL 31 DE MARZO DE 2008  
(MONTADOS)

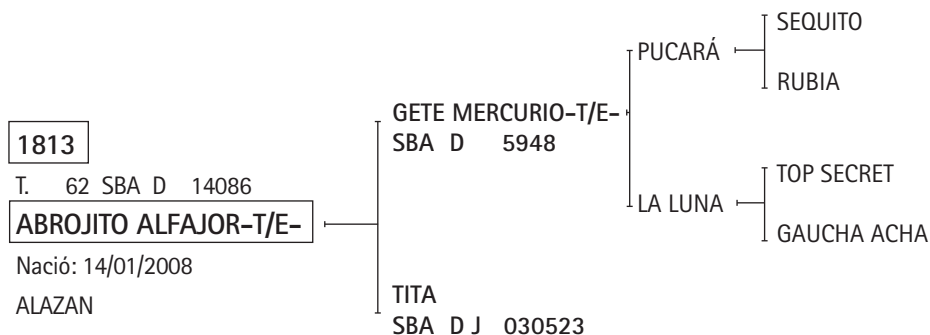

EXPOSITOR: H. Y A. SOCIEDAD ANONIMA

Premios obtenidos:

LA LUNA: Mejor Ejemplar por Tipo y Aptitud Abierto del Hurlingham Club 1988. Mejor Ejemplar por Tipo y Aptitud Campeonato Argentino Abierto 1987 y 1990. Copa Lady Susan Townley, Campeonato Argentino Abierto 1989 y 1990.

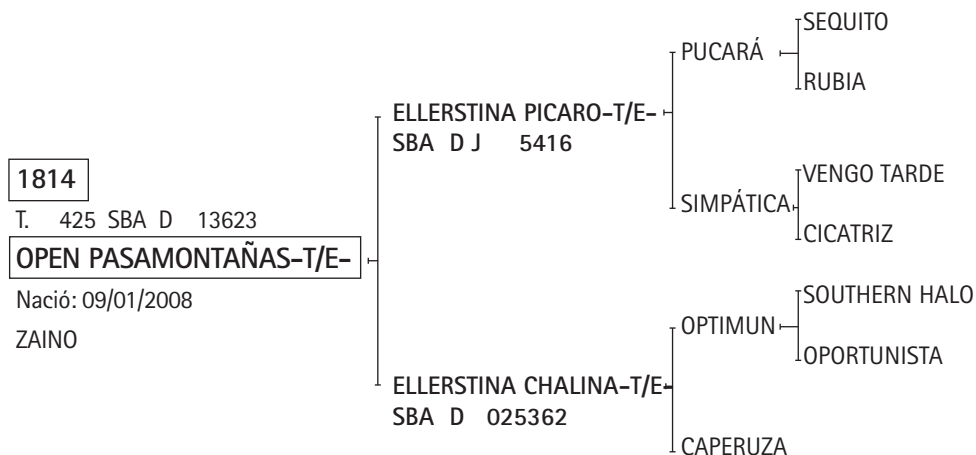

CRIADOR: ELLERSTINA S.A. - EXPOSITOR: SIECON S.A.

Premios obtenidos:

ELLERSTINA PÍCARO-T/E-: Gran Campeón Macho Exposición Rural de Palermo 1998. 1er. Premio y Campeón de Categoría Exposición Rural de Palermo 1998.

SIMPÁTICA: Mejor Ejemplar por Tipo y Aptitud Abierto del Hurlingham Club 1995.

ELLERSTINA CHALINA: Mejor Producto Jugador Inscripto Polo Argentino Copa Cámara de Diputados 2008.

**1815**

T. 662 SBA P 15609

**CHALO ZHAR-T/E-**

Nació: 01/01/2008

ZAINO

CHALO COMPINCHE-T/E-  
SBA P J 7684

GAMA  
SBA D 015479

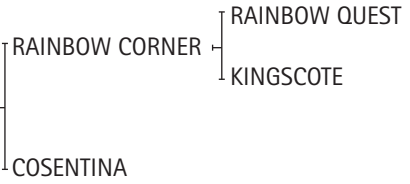

EXPOSITOR: CASTAGNOLA, BARTOLOME

**1816**

T. 138/13 SBA D 15382

**GETE CIMARRON-T/E-**

Nació: 09/12/2007

ZAINO

PUCARA CRECIENTE-T/E-  
SBA D J 5758

GETE CIRUELA-T/E-  
SBA D 025561

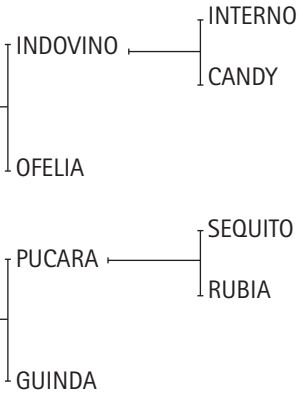

EXPOSITOR: CINCO VIENTOS S.A.

Premios obtenidos:

PUCARÁ CRECIENTE: 2º Premio y Reservado Campeón de Categoría Exposición Rural de Palermo 1999. Reservado Campeón Macho Exposición del Caballo de Santa Rosa, La Pampa 2004.

1817

T. 9 SBA D 13700

LASENCADENADAS LAZARO-T/E-

Nació: 25/11/2007

ZAINO

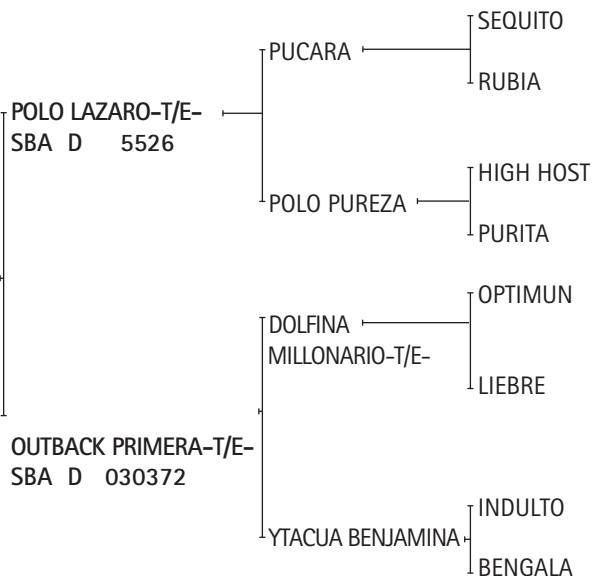

CRIADOR: LA AGROPECUARIA S.A.

EXPOSITOR: DALGAVE S.A.

**Premios obtenidos:**

**POLO PUREZA:** Mejor Producto Jugador Inscripto P. A. Campeonato Argentino Abierto 1993.

**DOLFINA MILLONARIO-T/E-:** 1er. Premio y Campeón de Categoría Exposición Rural de Palermo 2002. Campeón Macho Exposición Rural de Río Cuarto 2004.

**LIEBRE:** Mejor Ejemplar por Tipo y Aptitud Abierto Tortugas Country Club 1992. Mejor Ejemplar por Tipo y Aptitud Abierto Tortugas Country Club 1995.

**YTACUÁ BENJAMINA:** 2º Premio y Reservado Campeón de Categoría Exposición Rural de Palermo 2004.

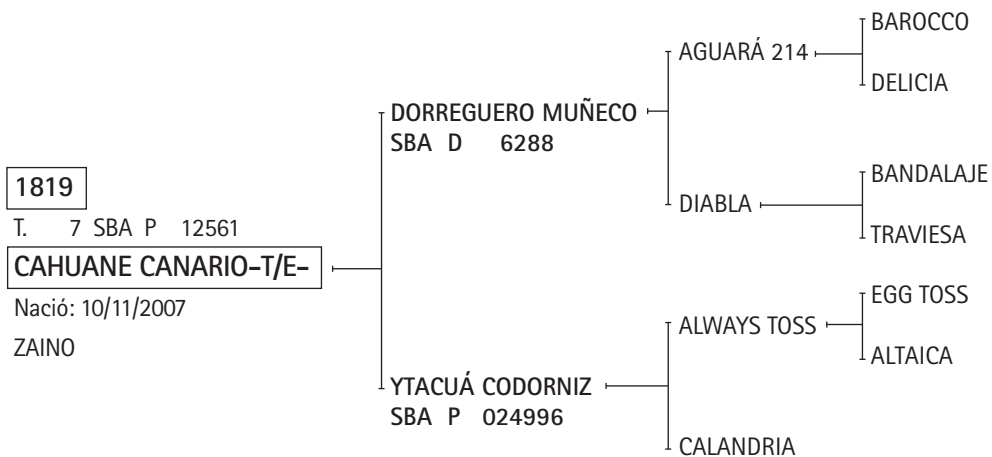
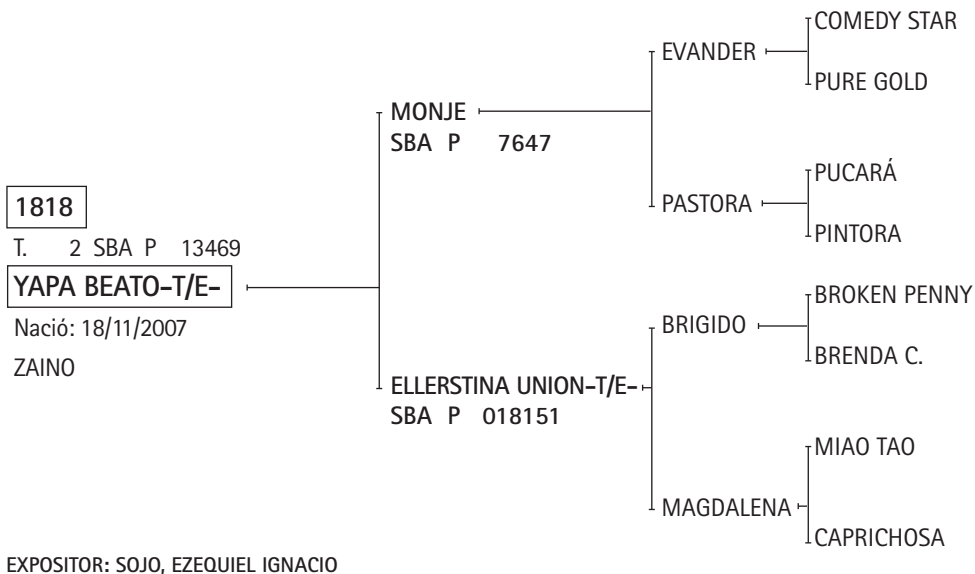

CRIDADOR: GANDARA, MARIA MARTA DE LAS CARRERAS DE  
 EXPOSITOR: SUAREZ, MARCELINO

Premios obtenidos:

DORREGUERO MUÑECO: Reservado Campeón de Categoría Exposición Rural de Palermo 2003.

1820

T. 315 SBA D 13599

**OPEN NEGRO EL 22-T/E-**

Nació: 02/11/2007

ALAZAN

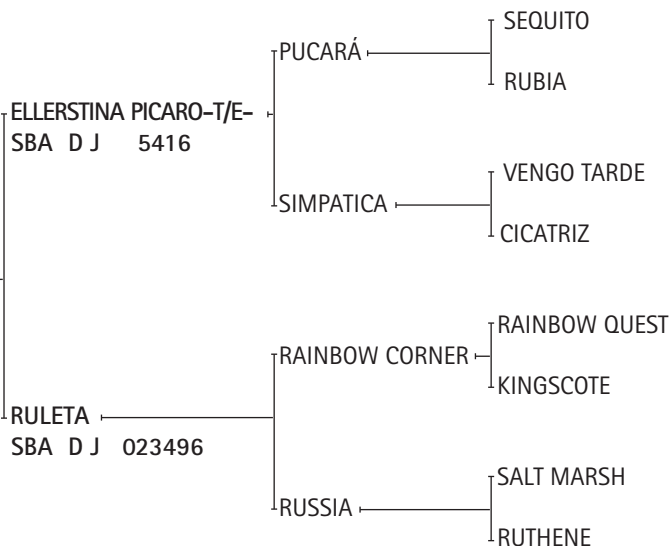

CRIADOR: ELLERSTINA S.A. - EXPOSITOR: 25 EMBRIONES S.R.L.

Premios obtenidos:

OPEN NEGRO EL 22: 1º Premio y Campeón de Categoría, Mejor Macho Tipo Polo - Gran Campeón Macho Exposición Nuestros Caballos 2010.

1821

T. 51/7 SBA P 13919

**GETE LADINO**

Nació: 22/09/2007

ZAINO NEGRO

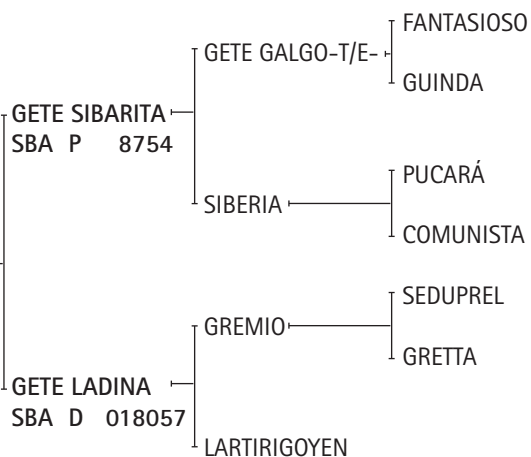

CRIADOR: CINCO VIENTOS S.A. - EXPOSITOR: POLO REYNAL - URANGA S.A.

Premios obtenidos:

GETE GALGO: Reservado Gran Campeón Macho, Reservado Campeón de Categoría, 2º Premio de Categoría Exposición Rural de Palermo 2002.

# CAMPEONATO TRES AÑOS

3ª CAT. NACIDOS DEL 1º DE JULIO DE 2006 AL 30 DE JUNIO DE 2007  
(MONTADOS)

1822

T. 586 SBA D 13162

**DOLFINA MONAGUILLO-T/E-**

Nació: 07/03/2007

ZAINO

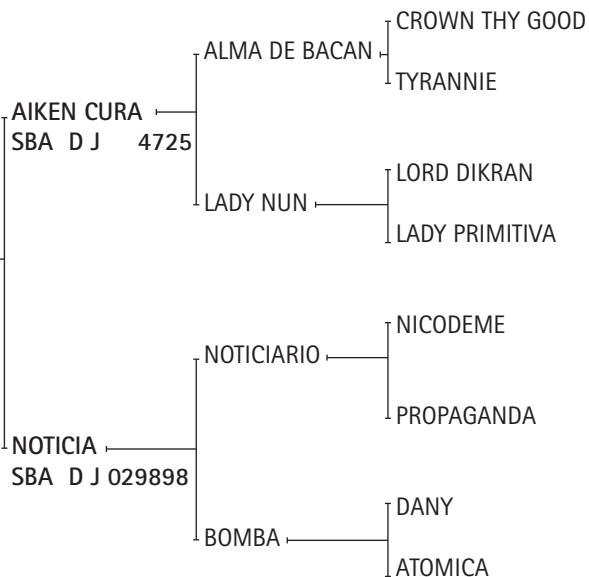

CRIADOR: CAMBIASO, ADOLFO  
EXPOSITOR: SPINACCI, DANTE PABLO

## Premios obtenidos:

**AIKEN CURA:** Mejor Producto Jugador Inscripto P. A. Campeonato Argentino Abierto 2005. Copa Lady Susan Townley, Campeonato Argentino Abierto 2005 y 2006. Mejor Producto Jugador Inscripto P. A. Abierto del Hurlingham Club 2006.

1823

T. 68 SBA D 12125

**EMEZETA GITANO-T/E-**

Nació: 26/01/2007

ZAINO

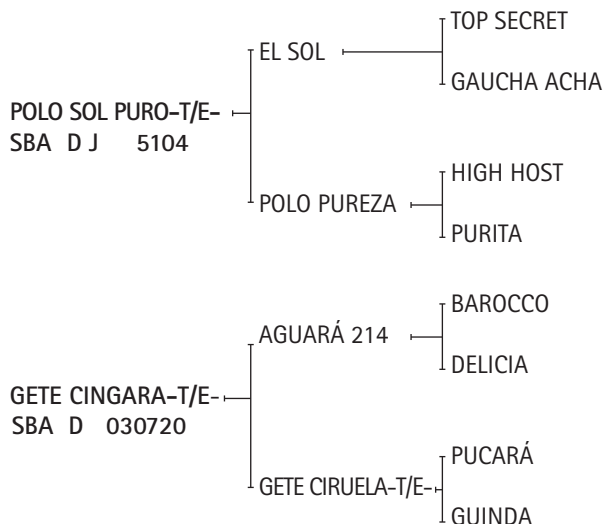

CRIADOR: ZUBIA, MARTIN MARIA

EXPOSITOR: BLAQUIER MARIA TERESA

Premios obtenidos:

POLO SOL PURO: 2º Premio de Categoría y Reservado Campeón de Categoría Exposición Rural de Palermo 1998. 3º Premio Exposición Petisos de la AAP 1999.

EL SOL: Ganador del Ranking de Padrillos 1998, 1999 y 2002.

POLO PUREZA: Mejor Producto Jugador Inscripto Polo Argentino Campeonato Argentino Abierto 1993.

1824

T. 23 SBA P 11060

**MONEDA INTIMANTE**

Nació: 31/12/2006

ALAZAN

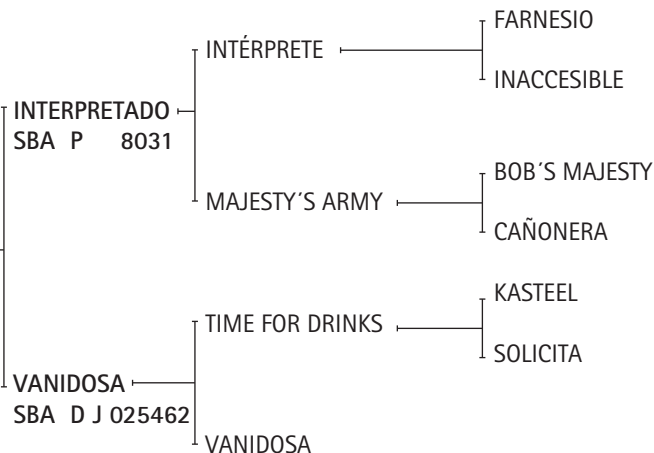

EXPOSITOR: PERES VIEYRA, ROBERTO MARTIN

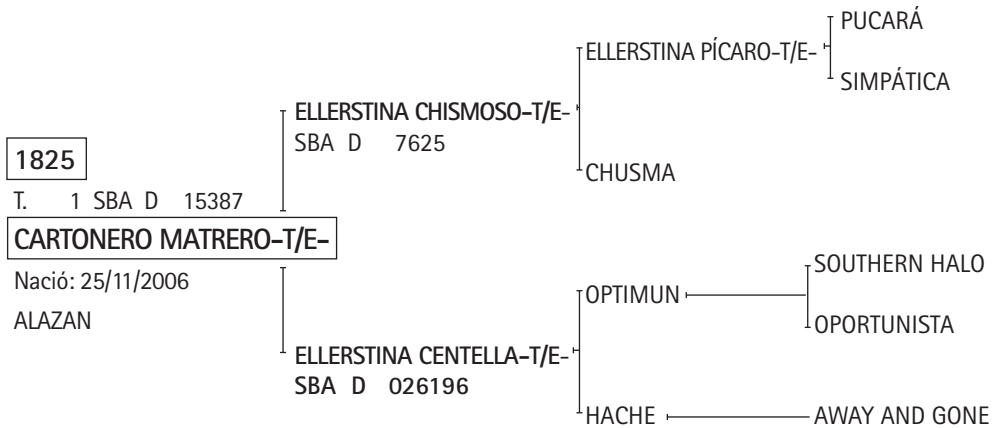

EXPOSITOR: ADROGUE, JUAN CRUZ

Premios obtenidos:

ELLERSTINA CHISMOSO: 2º Premio de Categoría y Reservado Campeón de Categoría Exposición Rural de Palermo 2003.

ELLERSTINA PÍCARO: Gran Campeón Macho Exposición Rural de Palermo 1998. 1er. Premio y Campeón de Categoría Exposición Rural de Palermo 1998.

SIMPÁTICA: Mejor Ejemplar por Tipo y Aptitud Abierto del Hurlingham Club 1995.

HACHE: Mejor Ejemplar por Tipo y Aptitud Campeonato Argentino Abierto 1998.

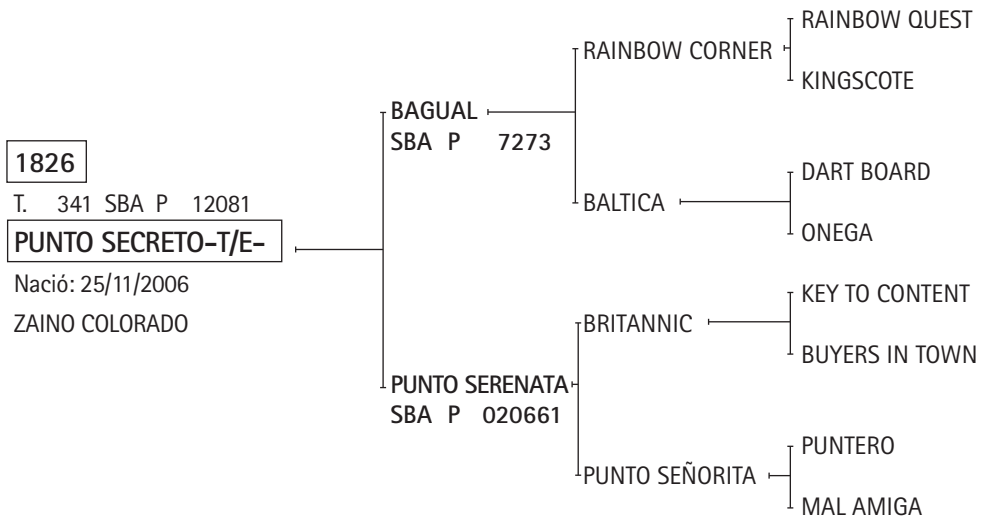

EXPOSITOR: BOUQUET ROLDAN JOSE JAIME

1827

T. 268 SBA P 11553

ESCRIBA LUNA PARK-T/E-

Nació: 08/11/2006

ZAINO

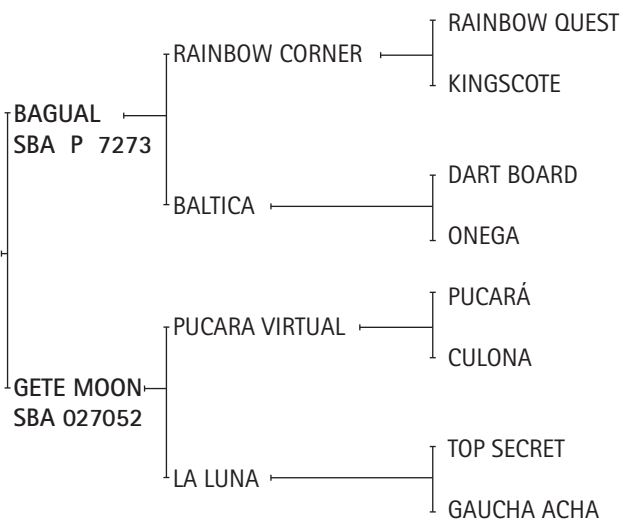

EXPOSITOR: FORNIELES GUILLERMO FRANCISCO

Premios obtenidos:

**GETE MOON:** 2° Premio y Reservado Campeón de Categoría Exposición Rural de Palermo 2005. 2° Premio y Reservado Campeón de Categoría Exposición Petisos AAP 2008.

**LA LUNA:** Mejor Ejemplar por Tipo y Aptitud Abierto del Hurlingham Club 1988. Mejor Ejemplar por Tipo y Aptitud Campeonato Argentino Abierto 1987 y 1990. Copa Lady Susan Townley, Campeonato Argentino Abierto 1989 y 1990.

1828

T. 39 SBA P 12656

**EURO PROFANO-T/E-**

Nació: 31/10/2006

ZAINO

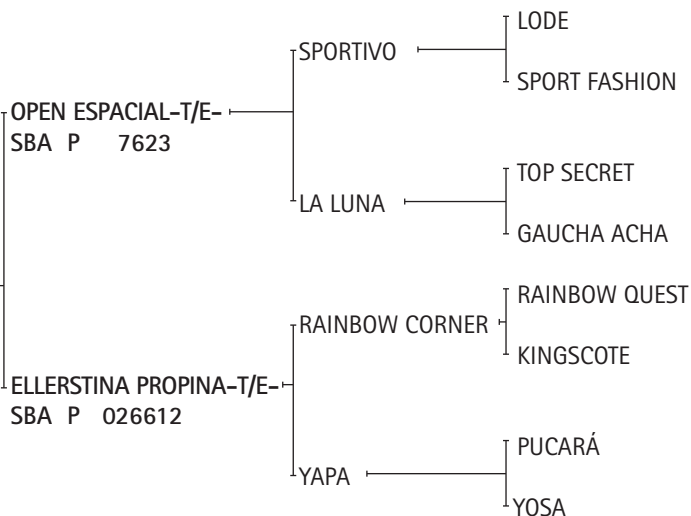

**CRIADOR:** 25 EMBRIONES S.R.L.

**EXPOSITOR:** SCHERB, WALTER

**Premios obtenidos:**

**EURO PROFANO:** Gran Campeón Macho, 1º Premio y Campeón de Cat. Exposición Rural de General Villegas 2010.

**LA LUNA:** Mejor Ejemplar por Tipo y Aptitud Abierto del Hurlingham Club 1988. Mejor Ejemplar por Tipo y Aptitud Campeonato Argentino Abierto 1987 y 1990. Copa Lady Susan Townley, Campeonato Argentino Abierto 1989 y 1990.

1829

T. 32 SBA D 12490

**BOMBONCITO INTREPIDO-T/E-**

Nació: 22/10/2006

ALAZAN

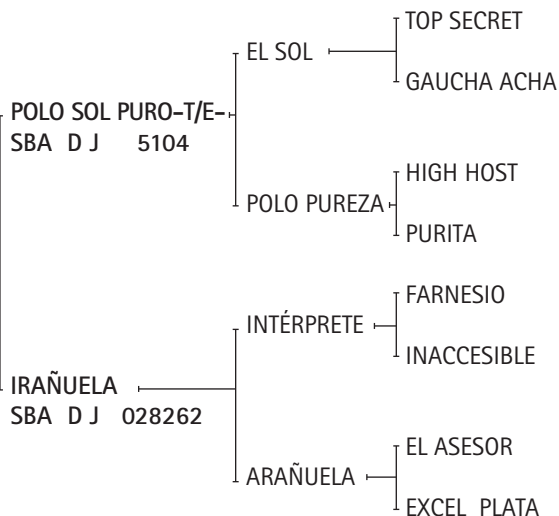

EXPOSITOR: ADORNO, RAUL

**Premios obtenidos:**

**POLO SOL PURO:** 2º Premio de Categoría y Reservado Campeón de Categoría Exposición Rural de Palermo 1998. 3º Premio Exposición Petisos de la AAP 1999.

**EL SOL:** Ganador del Ranking de Padrillos 1998, 1999 y 2002.

**POLO PUREZA:** Mejor Producto Jugador Inscripto Polo Argentino Campeonato Argentino Abierto 1993.

1830

T. 42 SBA P 13125

**CHAPA MANTECOL-T/E-**

Nació: 21/10/2006

ZAINO

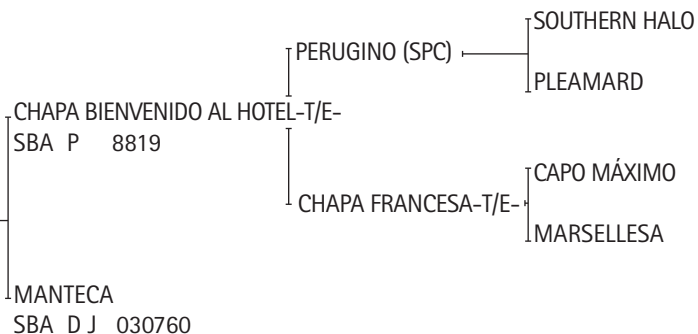

EXPOSITOR: LOS CUATRO VARONES S.A.

**Premios obtenidos:**

**CAPO MÁXIMO:** Ranking de Padrillos 2000 y 2001.

**MARSELLESA:** Mejor Ejemplar por Tipo y Aptitud Campeonato Argentino Abierto 1986. Copa Lady Susan Townley, Campeonato Argentino Abierto 1988. Mejor Ejemplar por Tipo y Aptitud Campeonato Argentino Abierto 1988. Copa Lady Susan Townley, Campeonato Argentino Abierto 1992. Mejor Ejemplar por Tipo y Aptitud Campeonato Argentino Abierto 1992.

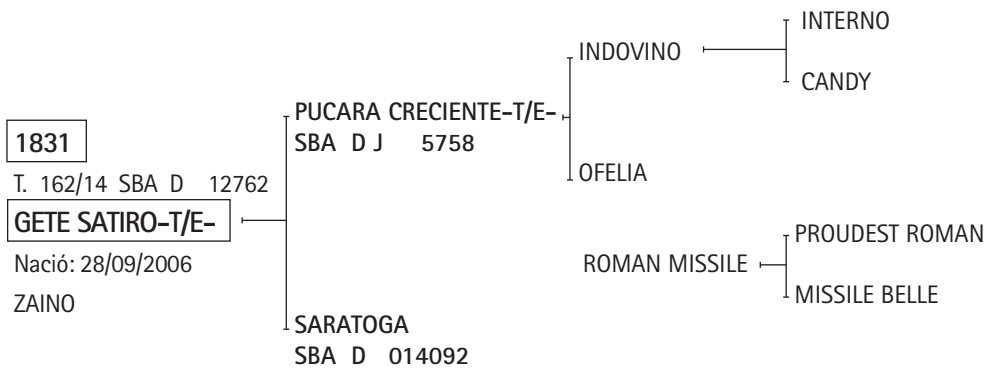

CRIADOR: SUC. DE GONZALO JUAN TANOIRA  
 EXPOSITOR: CINCO VIENTOS S.A. Y POLO REYNAL-URANGA S.A.

Premios obtenidos:  
 PUCARÁ CRECIENTE: 2º Premio y Reservado Campeón de Categoría Exposición Rural de Palermo 1999. Reservado Campeón Macho Exposición del Caballo de Santa Rosa, La Pampa 2004.

## CAMPEONATO CUATRO AÑOS

4ª CAT. NACIDOS DEL 1º DE JULIO DE 2005 AL 30 DE JUNIO DE 2006  
(MONTADOS)

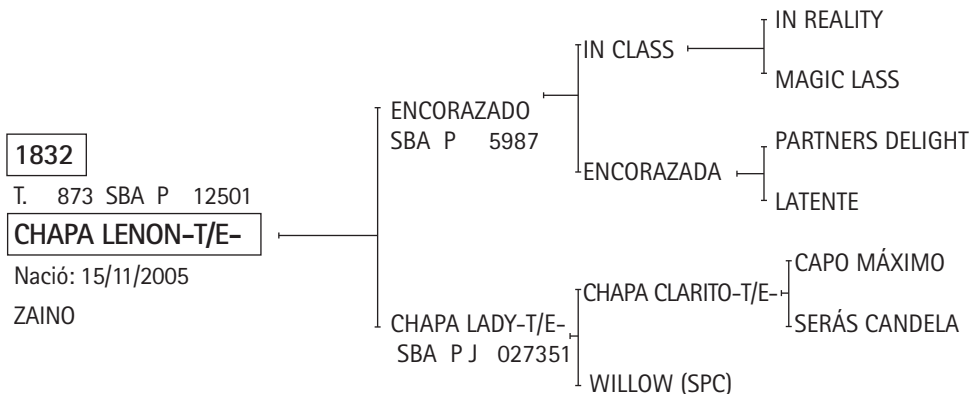

CRIADOR: ANAY SUR S.A. - EXPOSITOR: LOS CUATRO VARONES S.A.

### Premios obtenidos:

**CHAPA CLARITO-T/E-:** Gran Campeón Macho Exposición Rural de Palermo 1999. 1er. Premio y Campeón de Categoría Exposición Rural de Palermo 1999.

**CAPO MÁXIMO:** Ranking de Padrillos 2000 y 2001.

**SERÁS CANDELA:** Mejor Ejemplar por Tipo y Aptitud Abierto Tortugas Country Club 1994. Mejor Ejemplar por Tipo y Aptitud Abierto del Jockey Club 1995.

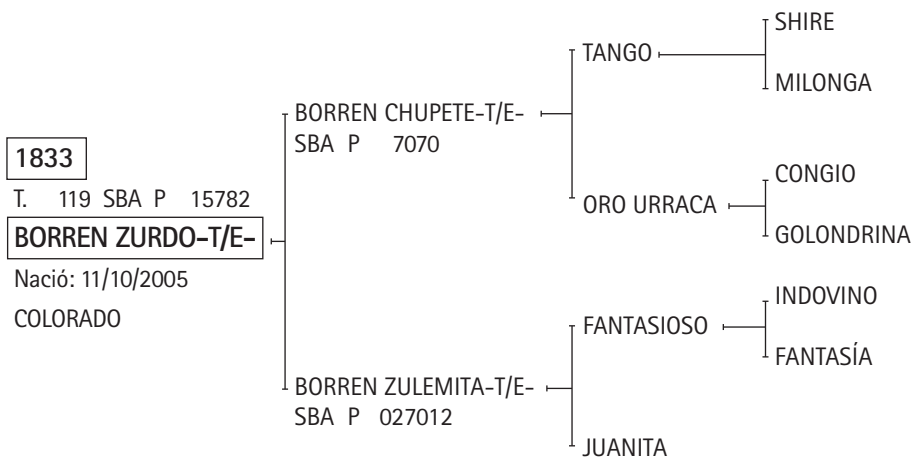

EXPOSITOR: HIGH DOOR S.A.

Premios obtenidos: BORREN CHUPETE: 3º Premio de Categoría, Exposición Rural de Palermo 2002 y 2004.

# CAMPEONATO CINCO AÑOS

5ª CAT. NACIDOS DEL 1º DE JULIO DE 2004 AL 30 DE JUNIO DE 2005  
(MONTADOS)

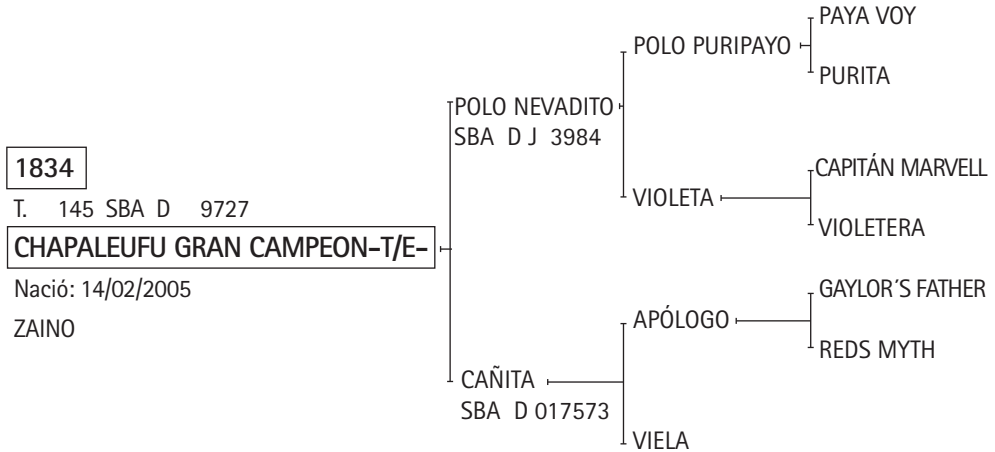

EXPOSITOR: HEGUY, ALBERTO

#### Premios obtenidos:

**CHAPALEUFU GRAN CAMPEÓN:** 1º Premio y Campeón de Categoría, Gran Campeón Macho Exposición Rural Nuestros Caballos 2008. Reservado Campeón Macho Exposición Rural de Río Cuarto 2008. 3º Premio de Categoría Exposición Rural de Palermo 2008.

**POLO NEVADITO:** Reservado Gran Campeón Macho, Reservado Campeón de Categoría y 2do. Premio de Categoría Exposición Rural de Palermo 1996. Gran Campeón Macho 3ra. Exposición de la AACCP 1996. Gran Campeón Macho Exposición Petisos Asoc. Arg. de Polo 1998. Reservado Gran Campeón Macho Exposición Petisos Asoc. Arg. de Polo 2000. Reservado Campeón de Categoría Exposición Rural de Palermo 2001. 2do. Premio de Categoría Exposición Rural de Palermo 2001. Ranking de Padrillos 2003, 2004, 2005, 2006 y 2007, 2008, 2009.

## HEMBRAS CAMPEONATO CABESTRO

6ª CAT. NACIDAS DEL 1º DE ABRIL DE 2008 AL 30 DE JUNIO DE 2009

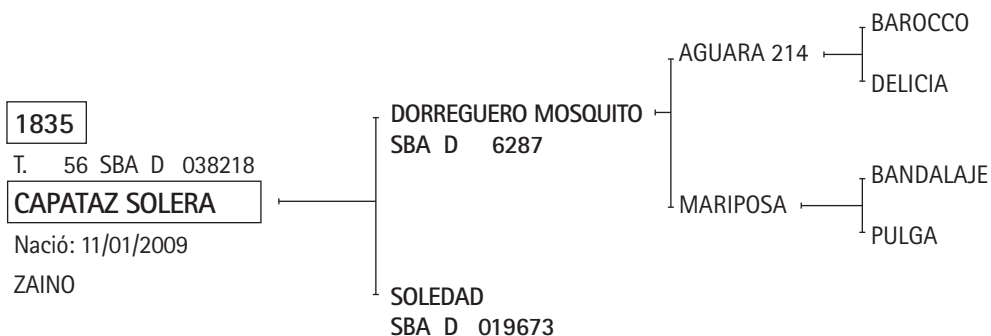

EXPOSITOR: IRASTORZA JOSE ANTONIO

Premios obtenidos:

DORREGUERO MOSQUITO: Gran Campeón Macho, 1er. Premio y Campeón de Categoría Exposición Rural de Palermo 2002.

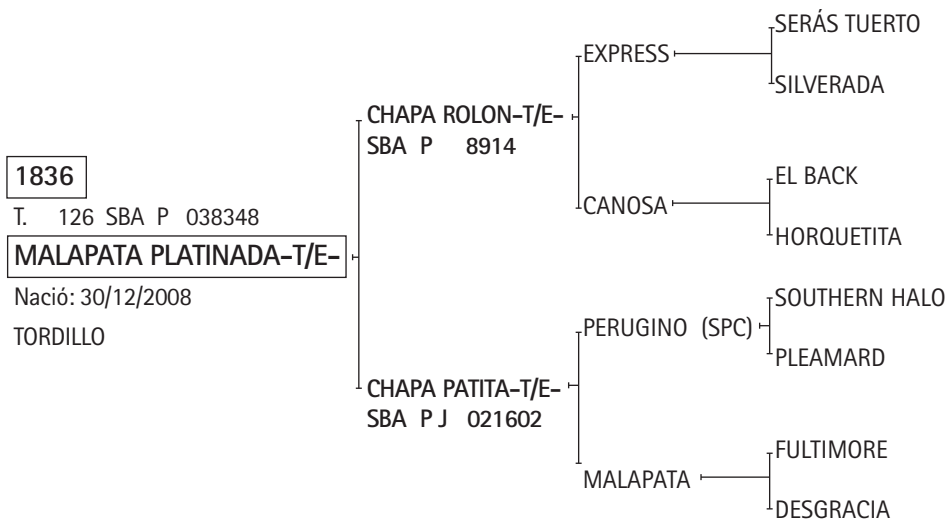

EXPOSITOR: MALAPATA S.A.

Premios obtenidos:

CHAPA ROLÓN: 3º Premio de Categoría Exposición Rural de Palermo 2006.

MALAPATA: Mejor Ejemplar por Tipo y Aptitud del Campeonato Argentino Abierto 1991. Mejor Ejemplar por Tipo y Aptitud del Abierto Tortugas Country Club 1993.

SILVERADA: Mejor Ejemplar por Tipo y Aptitud del Campeonato Argentino Abierto 1996.

1837

T. 409 SBA P 039588

**DORREGUERO INOCENCIA**

Nació: 28/12/2008

ZAINO

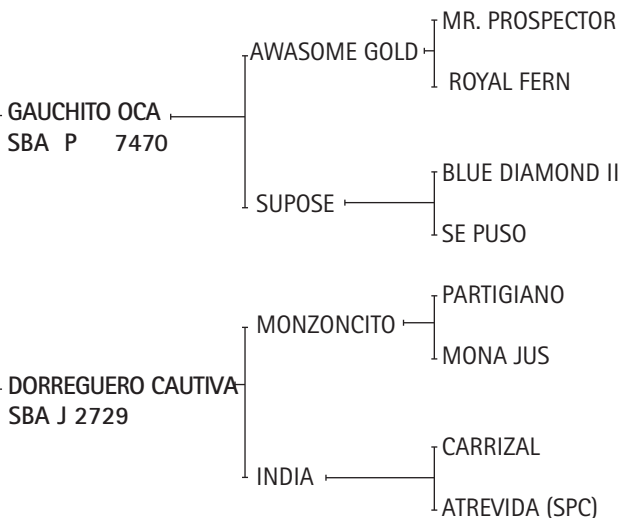

EXPOSITOR: IRASTORZA FRANCISCO

1838

T. 17 SBA D 039932

**ACQUA PEPA-T/E-**

Nació: 25/12/2008

ZAINO

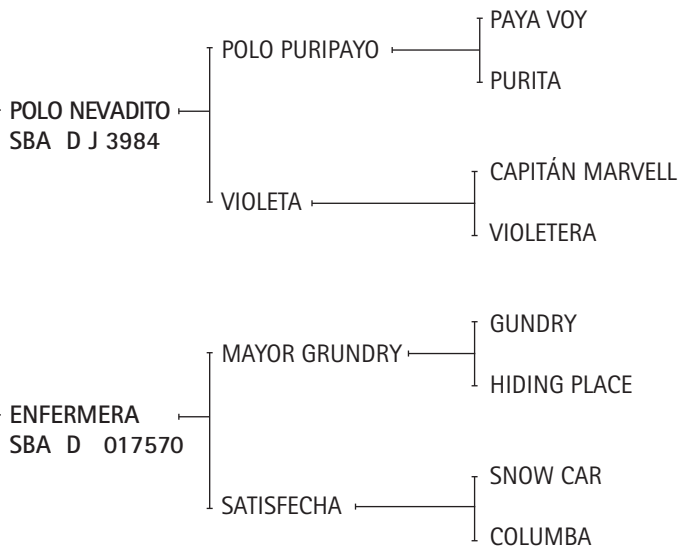

EXPOSITOR: YOUNG, JORGE A.

Premios obtenidos:

**POLO NEVADITO:** Reservado Gran Campeón Macho, Reservado Campeón de Categoría y 2do. Premio de Categoría Exposición Rural de Palermo 1996. Gran Campeón Macho 3ra. Exposición de la AACCP 1996. Gran Campeón Macho Exposición Petisos Asoc. Arg. de Polo 1998. Reservado Gran Campeón Macho Exposición Petisos Asoc. Arg. de Polo 2000. Reservado Campeón de Categoría Exposición Rural de Palermo 2001. 2do. Premio de Categoría Exposición Rural de Palermo 2001. Ranking de Padrillos 2003, 2004, 2005, 2006 y 2007, 2008, 2009.

**ENFERMERA:** Mejor Ejemplar por Tipo y Aptitud Copa Cámara de Diputados 1994.

1839

T. 54 SBA P 037974

**BOUBEN DIOSA**

Nació: 30/11/2008

ZAINO

LETORK  
SBA P 9318

DOOM — DEPUTY MINISTER  
PAPAL DECREE

PALIZA DOWSER — DANCING DOWSER  
PULENTA

CONEJA  
SBA D J 025446

DON NANO (SNOW CAT)

CARTA BRAVA — PRONTO  
CAMBODIA

EXPOSITOR: BOURDIEU, FERNANDO

1840

T. 15 SBA P 039934

**FEDERALA SOMBRA**

Nació: 25/11/2008

ZAINO

LINDO TORDO  
SBA P 7665

LOUVRE — LOGICAL  
OLYMPIC SUN

SIERRA ALBA — RONALCO  
SIERRA BRAVA

SOL DE CAÑUELAS POLLA  
SBA P 020116

MONTE FÉNIX — MAT-BOY  
ELIPSIS

CUNA DE ORO — GOLDEN COIN  
FIACUNA

EXPOSITOR: RODRIGUEZ VENTRE, MARIO

1841

T. 251 SBA P 037500

**DELMAY GRICREEK**

Nació: 22/11/2008

ALAZAN

COBB'S CREEK  
SBA P 6798

GRINGA  
SBA D J 026921

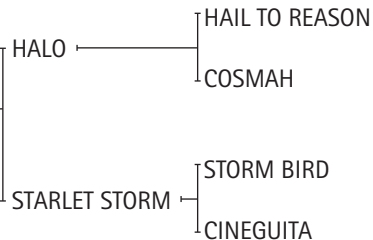

EXPOSITOR: CAVANAGH, TOMAS EDUARDO

1842

T. 28 SBA P 038211

**MONEDA CHECHU**

Nació: 20/11/2008

COLORADO

INTERPRETADO  
SBA P 8031

NOCHE  
SBA D J 027109

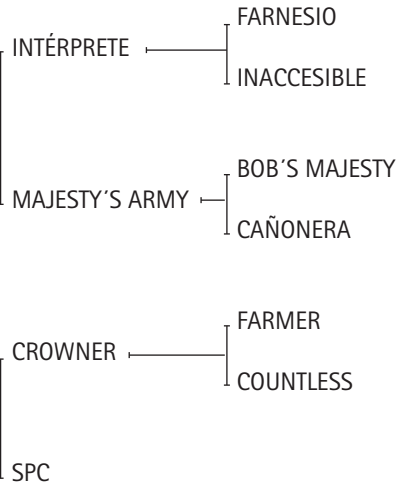

EXPOSITOR: PERES VIEYRA, ROBERTO MARTIN

1843

T. 152 SBA D 039397

**BRAGADENSE GRANADA**

Nació: 18/11/2008

ALAZAN

BOCHA 64  
SBA D 10376

POLO NEVADITO

POLO PURIPAYO

VIOLETA

BUENA VIDA

POLVORITA  
SBA D 024655

FRANCIS U.

FRANCIS S.

UVIRA II

ARIPIRISMA

CRIADOR: FIGUERAS ERNESTO J.

EXPOSITOR: FIGUERAS BIELSA, JUAN ERNESTO

Premios obtenidos:

**POLO NEVADITO:** Reservado Gran Campeón Macho, Reservado Campeón de Categoría y 2do. Premio de Categoría Exposición Rural de Palermo 1996. Gran Campeón Macho 3ra. Exposición de la AACCP 1996. Gran Campeón Macho Exposición Petisos Asoc. Arg. de Polo 1998. Reservado Gran Campeón Macho Exposición Petisos Asoc. Arg. de Polo 2000. Reservado Campeón de Categoría Exposición Rural de Palermo 2001. 2do. Premio de Categoría Exposición Rural de Palermo 2001. Ranking de Padrillos 2003, 2004, 2005, 2006 y 2007, 2008, 2009.

1844

T. 238 SBA P 039988

**BORREN GOBERNANTA-T/E-**

Nació: 01/11/2008

ALAZAN

OPEN SUNSET-T/E-  
SBA P 8114

RAINBOW CORNER

RAINBOW QUEST

KINGSCOTE

LA LUNA

TOP SECRET

GAUCHA ACHA

GOLONDRINA  
SBA D J 021716

EXPOSITOR: HIGH DOOR S.A.

Premios obtenidos:

**LA LUNA:** Mejor Ejemplar por Tipo y Aptitud Abierto del Hurlingham Club 1988. Mejor Ejemplar por Tipo y Aptitud Campeonato Argentino Abierto 1987 y 1990. Copa Lady Susan Townley, Campeonato Argentino Abierto 1989 y 1990.

1845

T. 16 SBA D 039003

QUPA MARITA-T/E-

Nació: 18/10/2008

ALAZAN

POLO ORO PURO-T/E-  
SBA D 7679

MARIANA  
SBA D 018187

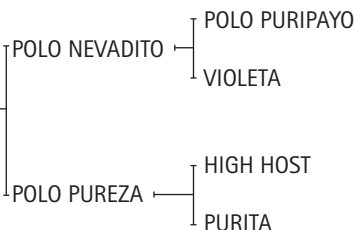

EXPOSITOR: HANG, GUILLERMO HORACIO

Premios obtenidos:

**POLO NEVADITO:** Reservado Gran Campeón Macho, Reservado Campeón de Categoría y 2do. Premio de Categoría Exposición Rural de Palermo 1996. Gran Campeón Macho 3ra. Exposición de la AACCP 1996. Gran Campeón Macho Exposición Petisos Asoc. Arg. de Polo 1998. Reservado Gran Campeón Macho Exposición Petisos Asoc. Arg. de Polo 2000. Reservado Campeón de Categoría Exposición Rural de Palermo 2001. 2do. Premio de Categoría Exposición Rural de Palermo 2001. Ranking de Padrillos 2003, 2004, 2005, 2006 y 2007, 2008, 2009.

**POLO PUREZA:** Mejor Producto Jugador Inscripto P. A. Campeonato Argentino Abierto 1993.

1846

T. 53 SBA D 039332

CAPATAZ PILA

Nació: 13/10/2008

ALAZAN

CHAPALEUFÚ CAÑON-T/E-  
SBA D 9233

DORREGUERO CHISPA  
SBA D 025076

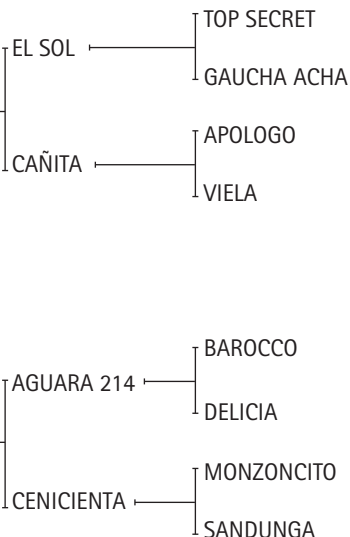

EXPOSITOR: IRASTORZA JOSE ANTONIO

Premios obtenidos:

**EL SOL:** Ranking de Padrillos 1998, 1999 y 2002.

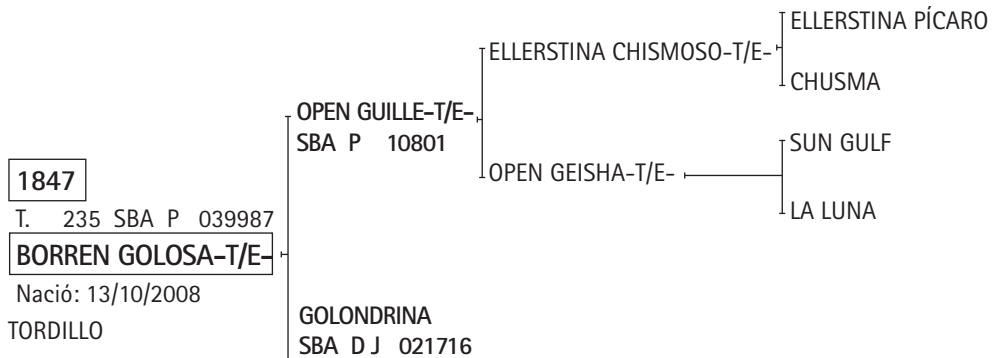

EXPOSITOR: HIGH DOOR S.A.

**Premios obtenidos:**

**ELLERSTINA CHISMOSO:** 2º Premio de Categoría y Reservado Campeón de Categoría Exposición Rural de Palermo 2003.  
**ELLERSTINA PÍCARO:** Gran Campeón Macho Exposición Rural de Palermo 1998. 1er. Premio y Campeón de Categoría Exposición Rural de Palermo 1998.  
**LA LUNA:** Mejor Ejemplar por Tipo y Aptitud Abierto del Hurlingham Club 1988. Mejor Ejemplar por Tipo y Aptitud Campeonato Argentino Abierto 1987 y 1990. Copa Lady Susan Townley, Campeonato Argentino Abierto 1989 y 1990.

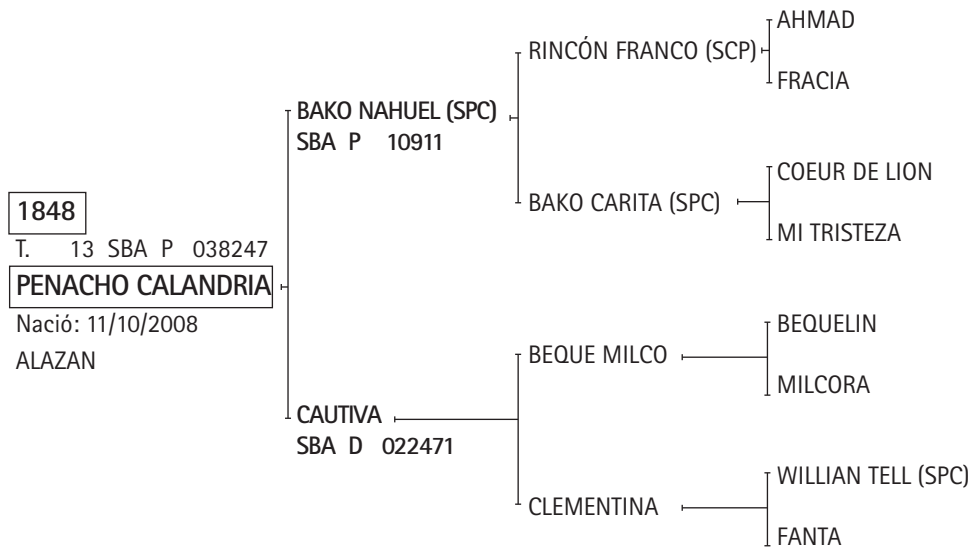

EXPOSITOR: BIOCCA, JULIO CESAR

1849

T. 15 SBA P 039002

**QUPA MONJA-T/E-**

Nació: 10/10/2008

ZAINO

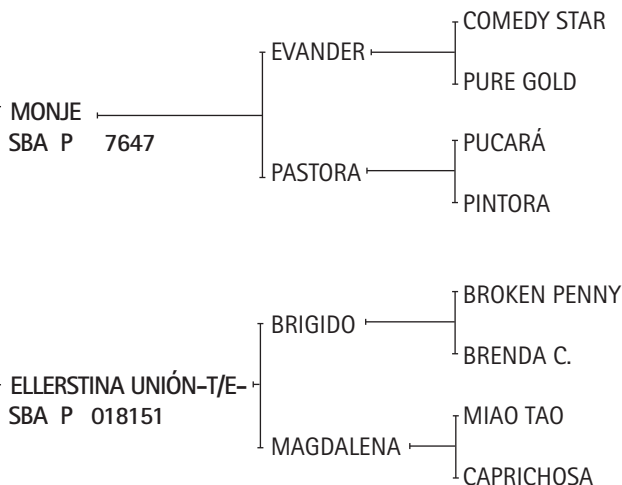

EXPOSITOR: HANG, GUILLERMO HORACIO

1850

T. 365 SBA D 039931

**CHAPALEUFU ENTUSIASTA-T/E-**

Nació: 07/10/2008

ZAINO

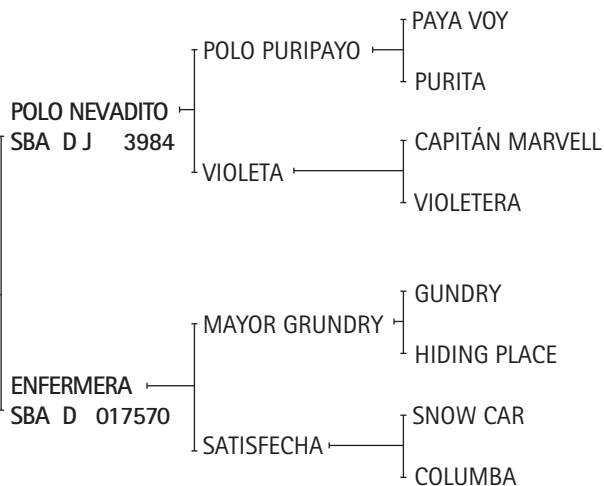

EXPOSITOR: HEGUY, ALBERTO

**Premios obtenidos:**

**POLO NEVADITO:** Reservado Gran Campeón Macho, Reservado Campeón de Categoría y 2do. Premio de Categoría Exposición Rural de Palermo 1996. Gran Campeón Macho 3ra. Exposición de la AACCP 1996. Gran Campeón Macho Exposición Petisos Asoc. Arg. de Polo 1998. Reservado Gran Campeón Macho Exposición Petisos Asoc. Arg. de Polo 2000. Reservado Campeón de Categoría Exposición Rural de Palermo 2001. 2do. Premio de Categoría Exposición Rural de Palermo 2001. Ranking de Padrillos 2003, 2004, 2005, 2006 y 2007, 2008, 2009.

**ENFERMERA:** Mejor Ejemplar por Tipo y Aptitud Copa Cámara de Diputados 1994.

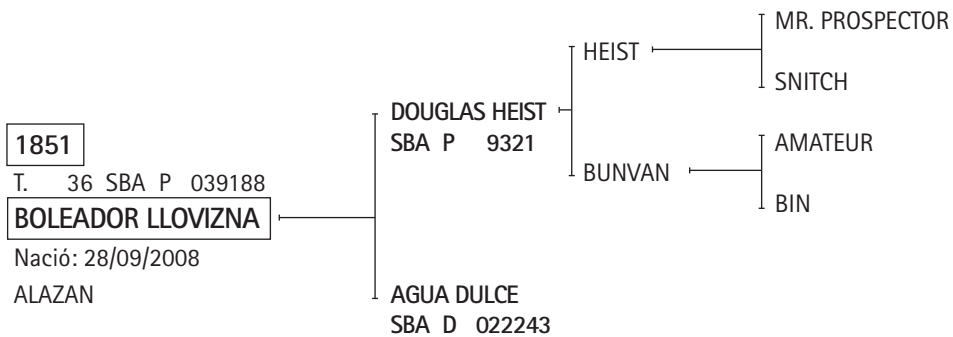

EXPOSITOR: OLIVIERI, LEANDRO PABLO

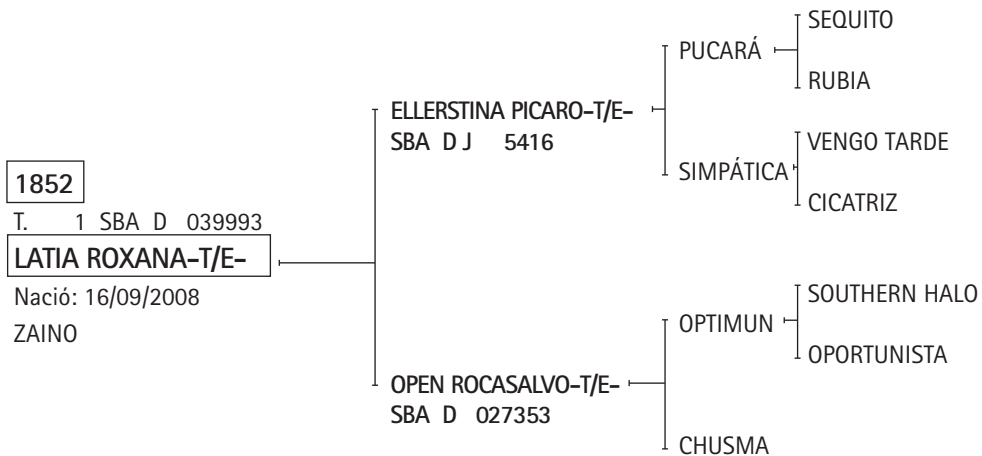

EXPOSITOR: LA SUPERBA S.A.

Premios obtenidos:

ELLERSTINA PÍCARO-T/E-: Gran Campeón Macho Exposición Rural de Palermo 1998. 1er. Premio y Campeón de Categoría Exposición Rural de Palermo 1998.

SIMPÁTICA: Mejor Ejemplar por Tipo y Aptitud Abierto del Hurlingham Club 1995.

1853

T. 380 SBA P 039789

**DORREGUERO KENIA**

Nació: 30/08/2008

ZAINO

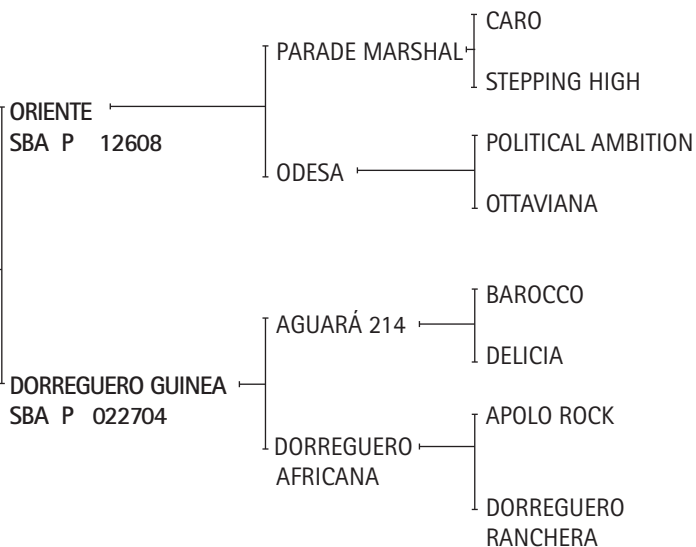

EXPOSITOR: IRASTORZA FRANCISCO

1854

T. 0215 SBA D 039058

**RIO SALADO PHOENIX**

Nació: 14/06/2008

ZAINO

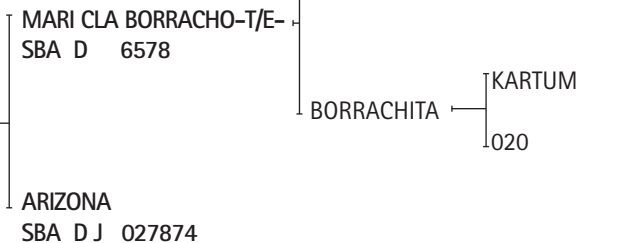

EXPOSITOR: PIÑEIRO, MATIAS ENRIQUE

Premios obtenidos:

MARI CLA BORRACHO: Reservado Campeón de Categoría y 2do. Premio de Categoría Exposición Rural de Palermo 2001.

## CAMPEONATO DOS AÑOS MENOR

7ª CAT. NACIDAS DEL 1º DE NOVIEMBRE DE 2007 AL 31 DE MARZO DE 2008  
(MONTADAS)

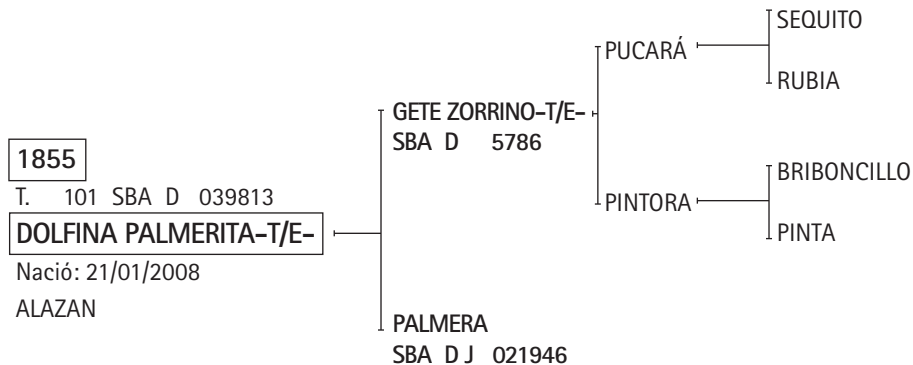

EXPOSITOR: LA DOLFINA S.A.

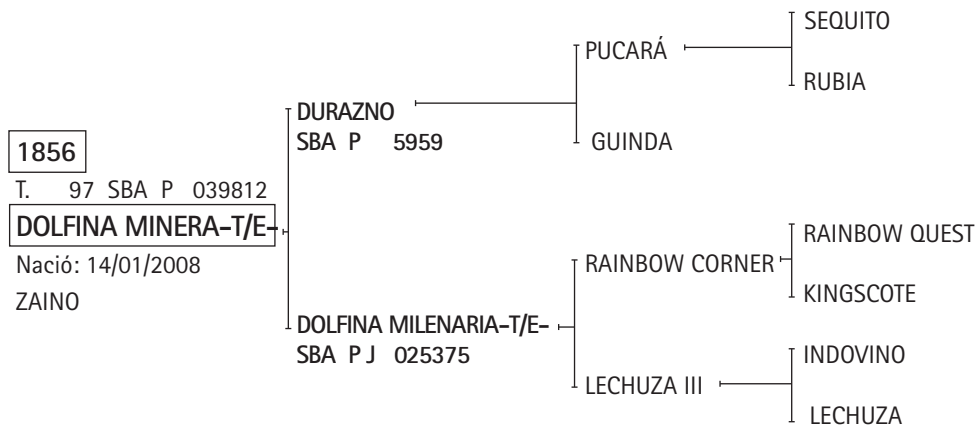

EXPOSITOR: LA DOLFINA S.A.

Premio obtenidos:

LECHUZA: Copa Lady Susan Townley Campeonato Argentino Abierto 1986 y 1987.

1857

T. 74 SBA P 035798

**MALAPATA JOANA-T/E-**

Nació: 08/01/2008

ZAINO

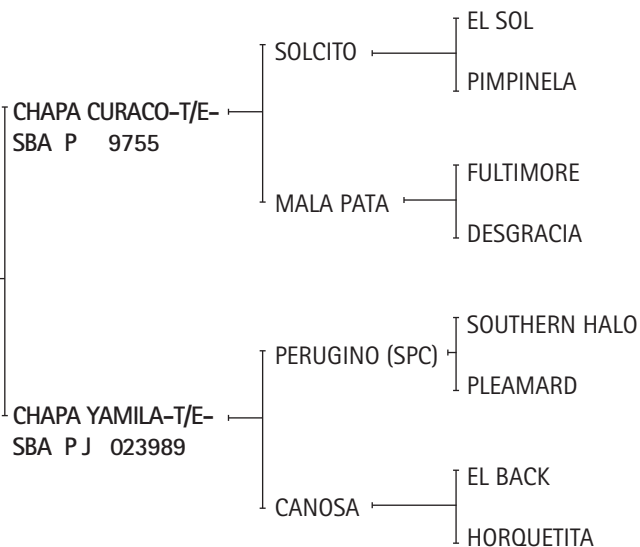

EXPOSITOR: MALAPATA S.A.

**Premios obtenidos:**

**EL SOL:** Ranking de Padrillos 1998, 1999 y 2002.

**MALAPATA:** Mejor Ejemplar por Tipo y Aptitud Campeonato Argentino Abierto 1991. Mejor Ejemplar por Tipo y Aptitud Abierto Tortugas Country Club 1993.

**CHAPA YAMILA:** 3er. Premio de Categoría Exposición Rural de Palermo 2003. 1er. Premio y Campeón de Categoría Exposición Rural de Palermo 2004. 2do. Premio y Reservado Campeón de Categoría Exposición Petisos Asoc. Arg. de Polo 2004. Mejor Producto Jugador Inscripto P. A. Copa Horacio A. y Gonzalo Heguy - Club Chapaleufú 2005. 1er. Premio y Campeón de Categoría - Gran Campeón Hembra Exposición de Petisos Asoc. Arg. de Polo 2008.

1858

T. 47 SBA P 033710

CAPATAZ CUMBIA

Nació: 25/12/2007

ZAINO

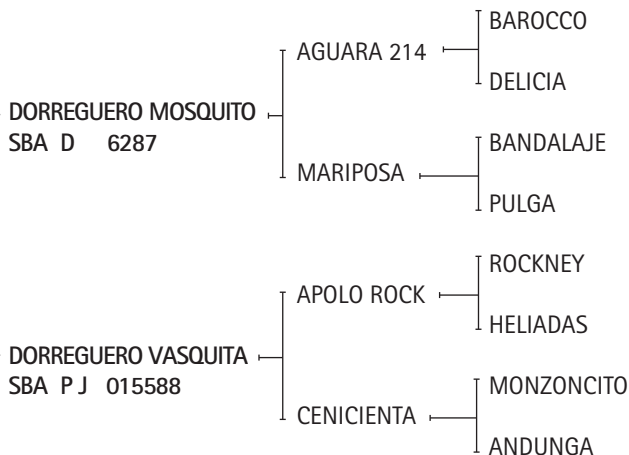

EXPOSITOR: IRASTORZA JOSE ANTONIO

Premios obtenidos:

DORREGUERO MOSQUITO: Gran Campeón Macho, 1º Premio y Campeón de Categoría Exposición Rural de Palermo 2002.

BANDALAJE: Ganador del Ranking de Padrillos 1997.

DORREGUERO VASQUITA: 4º Premio de Categoría Exposición Rural de Palermo 1999.

1859

T. 336 SBA D 039679

POLO NAVIDAD-T/E-

Nació: 25/12/2007

ZAINO

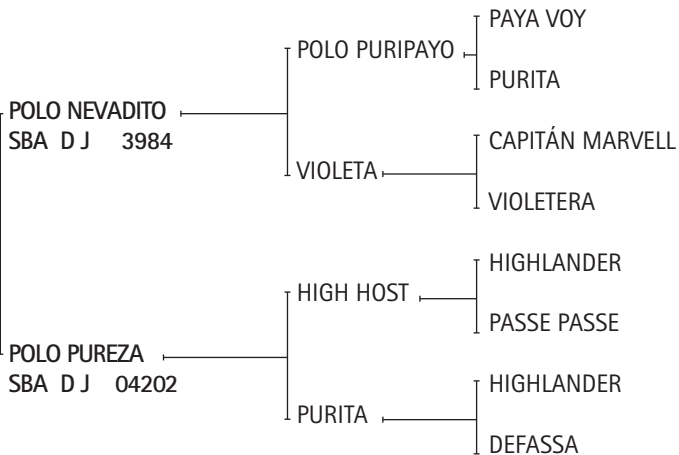

EXPOSITOR: HEGUY ALBERTO PEDRO

Premios obtenidos:

POLO NEVADITO: Reservado Gran Campeón Macho, Reservado Campeón de Categoría y 2do. Premio de Categoría Exposición Rural de Palermo 1996. Gran Campeón Macho 3ra. Exposición de la AACCP 1996. Gran Campeón Macho Exposición Petisos Asoc. Arg. de Polo 1998. Reservado Gran Campeón Macho Exposición Petisos Asoc. Arg. de Polo 2000. Reservado Campeón de Categoría Exposición Rural de Palermo 2001. 2do. Premio de Categoría Exposición Rural de Palermo 2001. Ranking de Padrillos 2003, 2004, 2005, 2006 y 2007, 2008, 2009.

POLO PUREZA: Mejor Producto Jugador Inscripto P. A. Campeonato Argentino Abierto 1993.

1860

T. 72 SBA D 035170

**FLOJURA MISERIA**

Nació: 18/12/2007

ZAINO COLORADO

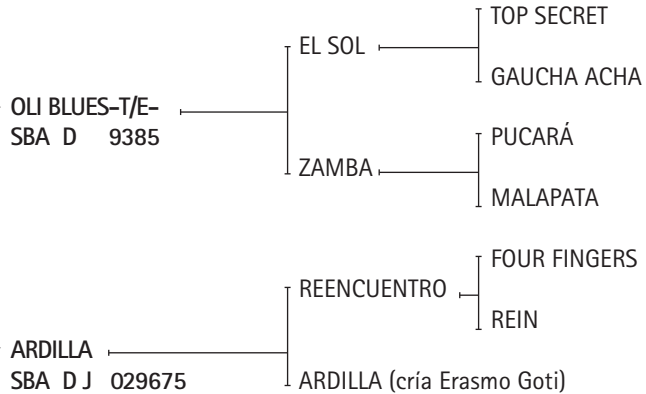

CRIADOR: PANDO SOLDATI, RAFAEL MIGUEL

EXPOSITOR: PANDO, RAFAEL MARIA

Premios obtenidos:

EL SOL: Ranking de Padrillos 1998, 1999 y 2002.

1861

T. 219 SBA P 036435

**DELMAY INGRATA-T/E-**

Nació: 17/12/2007

ALAZAN

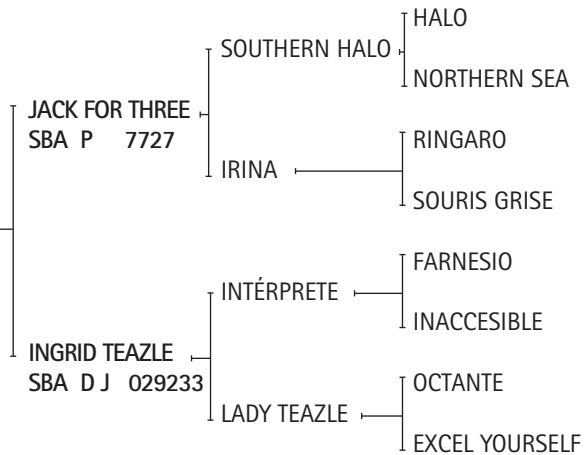

EXPOSITOR: CAVANAGH, TOMAS EDUARDO

1862

T. 70 SBA P 039823

FLOJURA VINCHA-T/E-

Nació: 13/12/2007

ALAZAN

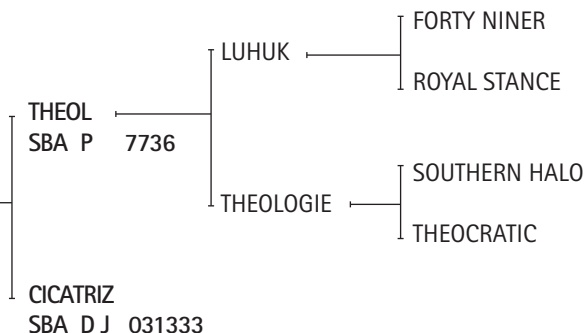

EXPOSITOR: PANDO SOLDATI, RAFAEL MIGUEL

1863

T. 334 SBA D 039974

POLO LA ESMERALDA-T/E-

Nació: 03/12/2007

ZAINO

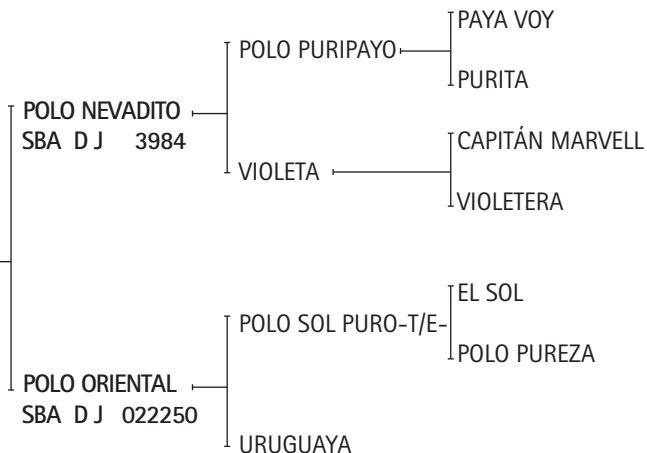

EXPOSITOR: HEGUY ALBERTO PEDRO

**Premios obtenidos:**

**POLO NEVADITO:** Reservado Gran Campeón Macho, Reservado Campeón de Categoría y 2do. Premio de Categoría Exposición Rural de Palermo 1996. Gran Campeón Macho 3ra. Exposición de la AACCP 1996. Gran Campeón Macho Exposición Petisos Asoc. Arg. de Polo 1998. Reservado Gran Campeón Macho Exposición Petisos Asoc. Arg. de Polo 2000. Reservado Campeón de Categoría Exposición Rural de Palermo 2001. 2do. Premio de Categoría Exposición Rural de Palermo 2001. Ranking de Padrillos 2003, 2004, 2005, 2006 y 2007, 2008, 2009.

**POLO ORIENTAL:** Mejor Producto Jugador Inscripto P.A. Copa Héctor Barrantes – Trenque Lauquen 2004.

**POLO SOL PURO:** 2º Premio de Categoría y Reservado Campeón de Categoría Exposición Rural de Palermo 1998. 3º Premio Exposición Petisos de la AAP 1999.

**EL SOL:** Ganador del Ranking de Padrillos 1998, 1999 y 2002.

**POLO PUREZA:** Mejor Producto Jugador Inscripto Polo Argentino Campeonato Argentino Abierto 1993.

1864

T. 34 SBA P 037106

**BRATTAS CAIPIRINA-T/E-**

Nació: 20/11/2007

ZAINO

IDENBURG  
SBA P 9323

PAMPITA (SPC)  
SBA D J 027280

INTÉRPRETE

- FARNESIO
- INACCESIBLE

LA EMPRESARIA

- OCTANTE
- LA PLATA

EXPOSITOR: ANNUNZIATA, STEFANIA

1865

T. 49 SBA D 039937

**ABROJITO ALSINA-T/E-**

Nació: 18/11/2007

ALAZAN

IRENITA LUNATICO-T/E-  
SBA D J 6526

BARBACANA (GALLARETA)  
SBA D 021958

EL SOL

- TOP SECRET
- GAUCHA ACHA

FANTASÍA

- STAGE COACH
- LA VUELTA

PIONERO

- LILLOY
- PICARISSIMA

BARBARA

- COPERNAL
- BARAJA

EXPOSITOR: H. Y A. SOCIEDAD ANONIMA

Premios obtenidos:

EL SOL: Ranking de Padrillos 1998, 1999 y 2002.

FANTASÍA: Mejor Ejemplar por Tipo y Aptitud Abierto del Hurlingham Club 1999.

1866

T. 62 SBA D 036538

FLOJURA CURANDERA-T/E-

Nació: 17/11/2007

ROSILLO

OLI BLUES-T/E-  
SBA D 9385

EL SOL

TOP SECRET

GAUCHA ACHA

ZAMBA

PUCARÁ

MALAPATA

CENIZA  
SBA D J 029673

EXPOSITOR: PANDO SOLDATI, RAFAEL MIGUEL

1867

T. 72 SBA P 039127

CHAPA SUPERSTAR-T/E-

Nació: 10/11/2007

ALAZAN

SILVERADO  
SBA P 8023

SERÁS TUERTO

RUTILIN

CABANE

SILVERADA

CHISPITA (Cría del Carril)  
SBA D 013097

EXPOSITOR: LOS CUATRO VARONES S.A.

1868

T. 616 SBA D 039681

CHALO LA EXPERIENCIA-T/E-

Nació: 10/11/2007

ZAINO

CHALO EL CAPRICHO-T/E-  
SBA D 8440

GETE ZORRINO-T/E-

PUCARÁ

PINTORA

YTACUA BIENVENIDA

INDULTO

BIEN HABIDA

JUMPING  
SBA D 020442

EXPOSITOR: CASTAGNOLA, BARTOLOME

1869

T. 7 SBA P 035829

**PENACHO FANTASIA**

Nació: 09/11/2007

ZAINO

BAKO NAHUEL (SPC)  
SBA P 10911

RINCÓN FRANCO (SCP)

AHMAD

FRACIA

BAKO CARITA (SPC)

COEUR DE LION

MI TRISTEZA

LAMELIA TROPICANA  
SBA D J 04342

CANTADO

EL VIRTUOSO

CANZONELLA

LA AÑERA

CRIADOR: BIOCCA, JULIO CESAR  
EXPOSITOR: CADENAS, JUAN JOSE

## CAMPEONATO DOS AÑOS MAYOR

8ª CAT. NACIDAS DEL 1º DE JULIO AL 31 DE OCTUBRE DE 2007  
(MONTADAS)

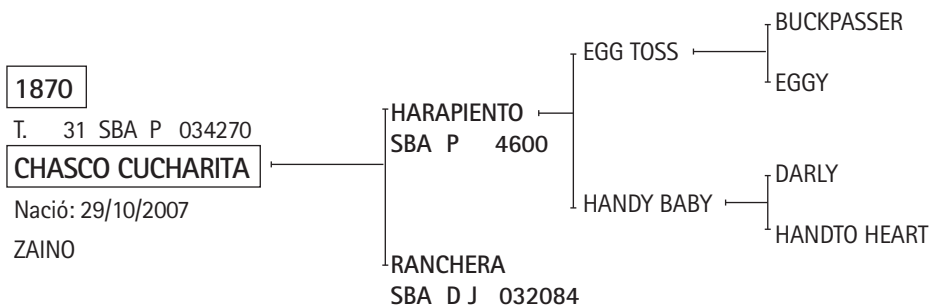

EXPOSITOR: BIGATTI, ALFREDO

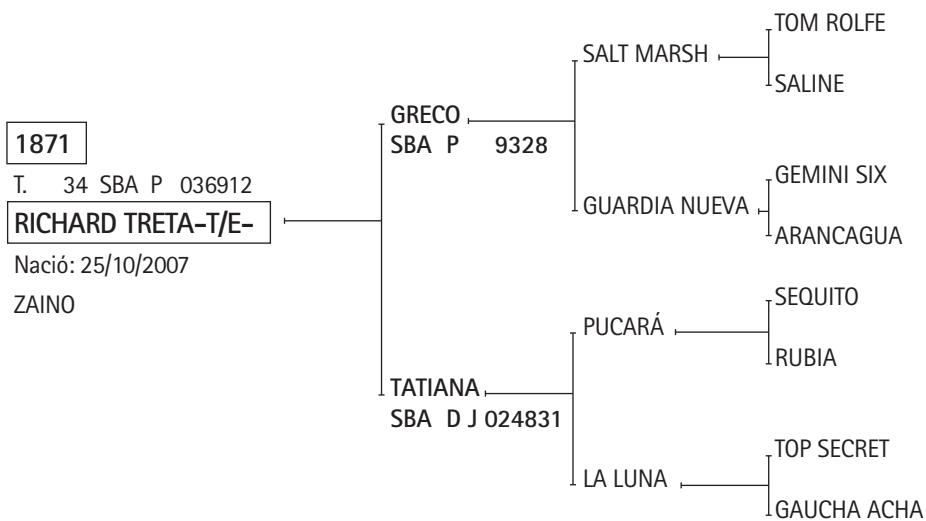

EXPOSITOR: DUTROC, RICARDO

### Premios obtenidos:

**RICHARD TRETA:** Reservado y Campeón Cabestro, 2º Premio y Campeón de Categoría Exposición Rural de Palermo 2009. 1º Premio y Campeón de Categoría y Gran Campeón Hembra Exposición Rural de General Villegas 2010. 4º Premio de Categoría Exposición Nuestros Caballos 2010.

**LA LUNA:** Mejor Ejemplar por Tipo y Aptitud Abierto del Hurlingham Club 1988. Mejor Ejemplar por Tipo y Aptitud Campeonato Argentino Abierto 1987 y 1990. Copa Lady Susan Townley, Campeonato Argentino Abierto 1989 y 1990.

1872

T. 7 SBA P 039930

**PECOSA CENIZA-T/E-**

Nació: 24/10/2007

TORDILLO

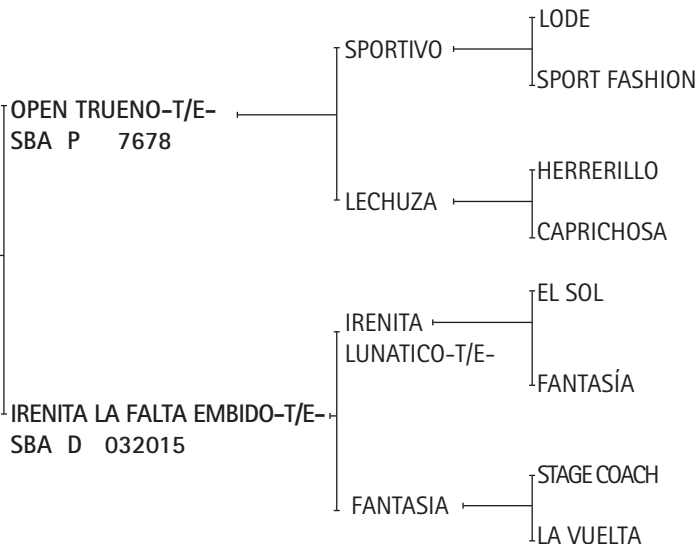

EXPOSITOR: RODGER, ANN

**Premios obtenidos:**

LECHUZA: Copa Lady Susan Townley Campeonato Argentino Abierto 1986 y 1987.

EL SOL: Ranking de Padrillos 1998, 1999 y 2002.

FANTASÍA: Mejor Ejemplar por Tipo y Aptitud Abierto del Hurlingham Club 1999.

1873

T. 124 SBA P 039891

**HORNOS CEREZA**

Nació: 24/10/2007

ALAZAN

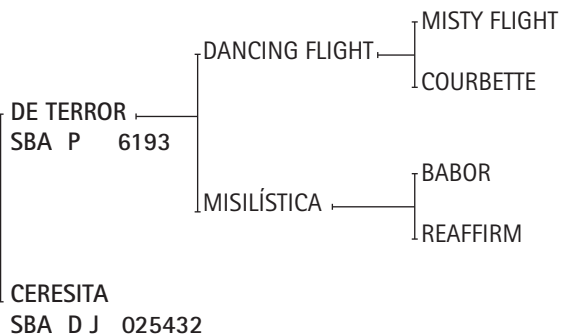

CRIADOR: REYNAL, ALEJANDRO

EXPOSITOR: POLO REYNAL - URANGA S.A.

1874

T. 599 SBA D 039680

**CHALO CULEBRILLA-T/E-**

Nació: 22/10/2007

ALAZAN

CHALO EL CAPRICHIO-T/E-

SBA D 8440

SARATOGA (SPC)

SBA D J 028244

GETE ZORRINO-T/E-

PUCARÁ

PINTORA

YTACUA BIENVENIDA

INDULTO

BIEN HABIDA

EXPOSITOR: CASTAGNOLA, BARTOLOME

Premios obtenidos:

INDULTO: Ranking de Padrillos 1995.

1875

T. 151 SBA P 039071

**ELVENADO MARINA**

Nació: 15/10/2007

ZAINO

ELVENADO TANGO

SBA P 15235

ELVENADO ANCLA

SBA P 020741

MC HAPPY

MAC KEEN

HAPPY POLKA

CUMBIA

VENADO

PAMPITA

CRIADOR: CENDOYA WALKER, FEDERICO JUAN

EXPOSITOR: YEBRA, MARCELO DARIO

1876

T. 44 SBA P 035163

**BOMBONCITO ESMERALDA**

Nació: 14/10/2007

ALAZAN

CRISTALINO (cría Bourdieu)

SBA P 9324

PERLITA

SBA D J 027933

ROQUEFORT (SPC)

EX LIBRIS

ROQUEBRAVE

PERDIZ (cría G. Pieres)

DIC SANCHO

BOROVITO

DICTABY

Madre SPC

EXPOSITOR: ADORNO, RAUL

1877

T. 65 SBA P 039124

**CHAPA LA MAORI-T/E-**

Nació: 14/10/2007

ALAZAN

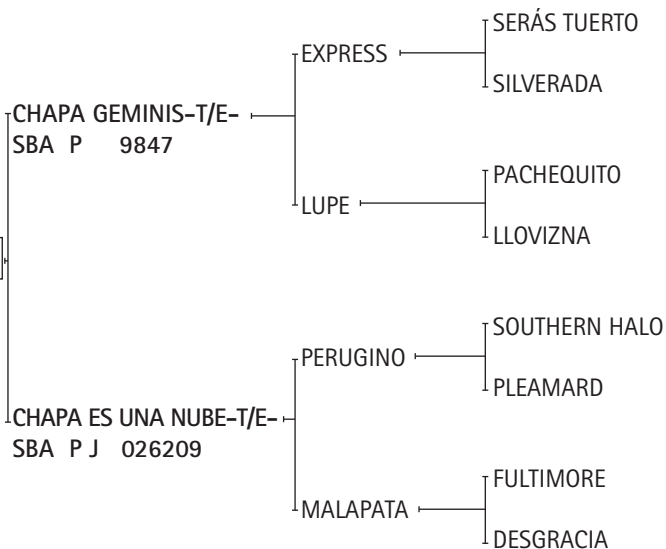

EXPOSITOR: LOS CUATRO VARONES S.A.

Premios obtenidos:

**CHAPA GÉMINIS:** 1º Premio y Campeón de Categoría Exposición Rural de Palermo 2006.

**MALAPATA:** Mejor Ejemplar por Tipo y Aptitud Campeonato Argentino Abierto 1991. Mejor Ejemplar por Tipo y Aptitud Abierto Tortugas Country Club 1993.

1879

T. 202 SBA P 036434

**DELMAY JOYA-T/E-**

Nació: 01/10/2007

ALAZAN

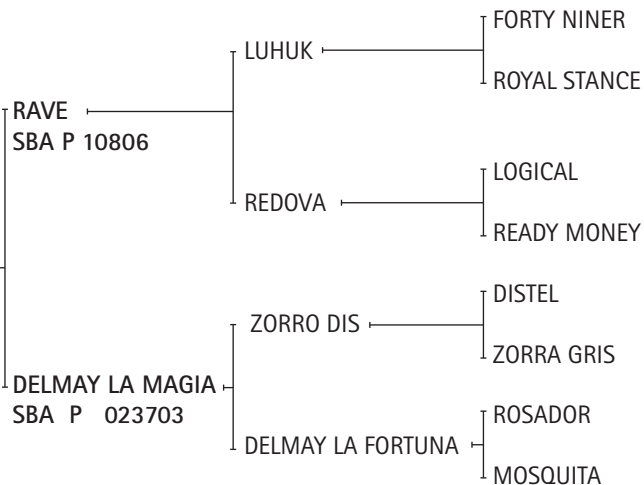

EXPOSITOR: CAVANAGH, TOMAS EDUARDO

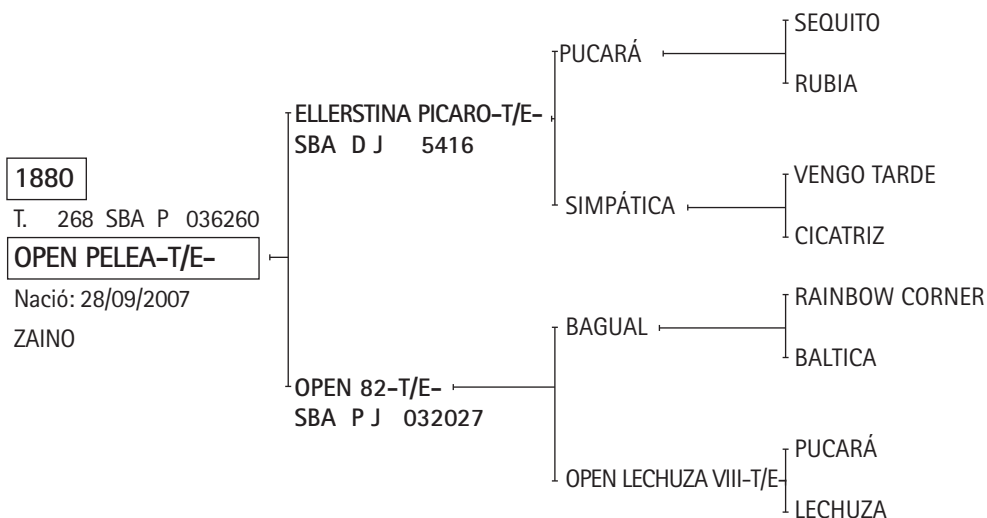

CRIADOR: ELLERSTINA S.A. – EXPOSITOR: ZURE S.A.

**Premios obtenidos:**

**ELLERSTINA PÍCARO:** Gran Campeón Macho Exposición Rural de Palermo 1998. 1er. Premio y Campeón de cat. Exposición Rural de Palermo 1998.

**SIMPÁTICA:** Mejor Ejemplar por Tipo y Aptitud Abierto del Hurlingham Club 1995.

**OPEN 82:** Mejor Producto Jugador Inscripto P. A. Abierto del Hurlingham Club 2009.

**LECHUZA:** Copa Lady Susan Townley Campeonato Argentino Abierto 1986 y 1987.

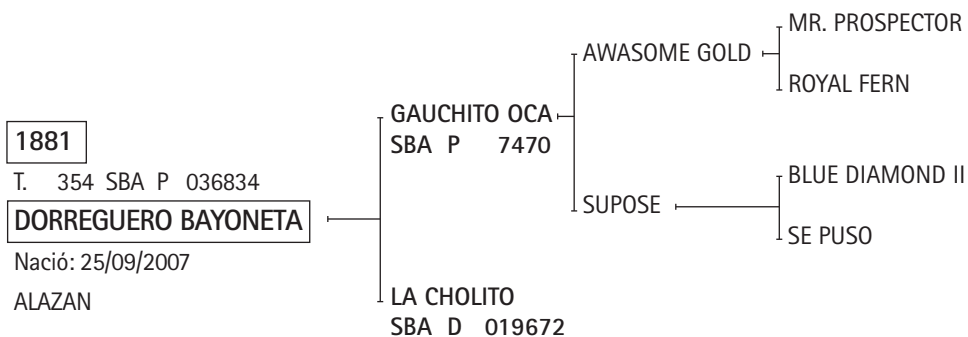

EXPOSITOR: IRASTORZA FRANCISCO

1882

T. 6 SBA D 039687

**DOLFINA CIENA-T/E-**

Nació: 20/09/2007

ZAINO

DURAZNO  
SBA P 5959

PUCARÁ

SEQUITO

RUBIA

GUINDA

LIANA  
SBA D J 030761

CATSKILL

RAISE A NATIVE

CATTY

ES UNA LUZ

LIGHT OF NASHUA

EXCEL SHOW

EXPOSITOR: LA DOLFINA S.A.

1883

T. 18 SBA P 034876

**DON ALEJANDRO LUNA**

Nació: 16/09/2007

ZAINO COLORADO

HORNOS PALOMO  
SBA P 8456

GETE SARAMPION-T/E-

GUINDADO

SARATOGA

TORCAZA

ALENTADITO

NAVIDAD  
SBA D J 027278

EXPOSITOR: MONSEGOU, JORGE

Premios obtenidos:

HORNOS PALOMO: 4º Premio de Categoría Exposición Rural de Palermo 2005. , 1º Premio y Campeón de Categoría Exposición Nuestros Caballos 2005. Mejor Macho Tipo Polo, Gran Campeón Macho y 1º Premio de Categoría Exposición Rural de Palermo 2006.

1884

T. 40 SBA P 035624

**CAPATAZ LAURITA**

Nació: 08/09/2007

ZAINO COLORADO

GAUCHITO OCA  
SBA P 7470

AWASOME GOLD — MR. PROSPECTOR  
ROYAL FERN

SUPOSE — BLUE DIAMOND II  
SE PUSO

DORREGUERO SARITA  
SBA D 021100

AGUARÁ 214 — BAROCCO  
DELICIA

LADY PIPI — MONZONCITO  
SPC INGLESA

EXPOSITOR: IRASTORZA JOSE ANTONIO

## CAMPEONATO TRES AÑOS

9ª CAT. NACIDAS DEL 1º DE JULIO DE 2006 AL 30 DE JUNIO DE 2007

(MONTADAS)

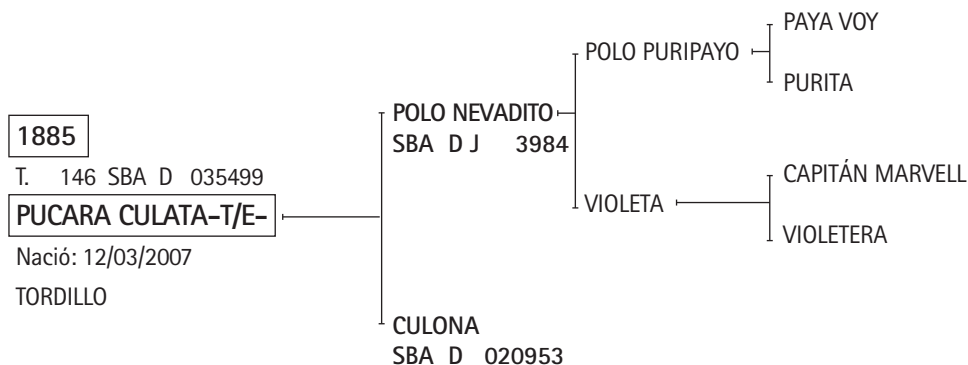

EXPOSITOR: LASCOMBES FRANCISCO

### Premios obtenidos:

**POLO NEVADITO:** Reservado Gran Campeón Macho, Reservado Campeón de Categoría y 2do. Premio de Categoría Exposición Rural de Palermo 1996. Gran Campeón Macho 3ra. Exposición de la AACCP 1996. Gran Campeón Macho Exposición Petisos Asoc. Arg. de Polo 1998. Reservado Gran Campeón Macho Exposición Petisos Asoc. Arg. de Polo 2000. Reservado Campeón de Categoría Exposición Rural de Palermo 2001. 2do. Premio de Categoría Exposición Rural de Palermo 2001. Ranking de Padrillos 2003, 2004, 2005, 2006 y 2007, 2008, 2009.

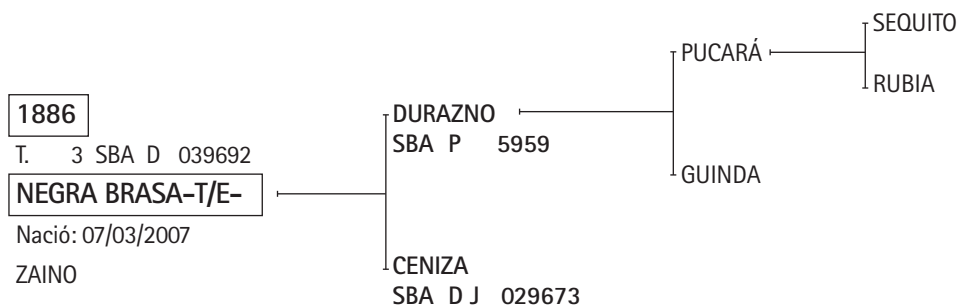

EXPOSITOR: CAHEN D' ANVERS, JUAN MARTIN

1887

T. 581 SBA D 035361

**DOLFINA SANTA-T/E-**

Nació: 07/02/2007

ALAZAN

AIKEN CURA  
SBA D J 4725

ALMA DE BACAN — CROWN THY GOOD  
TYRANNIE

LADY NUN — LORD DIKRAN  
LADY PRIMITIVA

HAZEL  
SBA D J 026691

CRIADOR: CAMBIASO, ADOLFO – EXPOSITOR: LA DOLFINA S.A.

**Premios obtenidos:**

AIKEN CURA: Mejor Producto Jugador Inscripto P. A. Campeonato Argentino Abierto 2005. Copa Lady Susan Townley, Campeonato Argentino Abierto 2005 y 2006. Mejor Producto Jugador Inscripto P. A. Abierto del Hurlingham Club 2006.

1888

T. 6/44 SBA P 035468

**ESPI PORTEÑA-T/E-**

Nació: 29/01/2007

ALAZAN

REGALITO  
SBA P 4268

INDOVINO — INTERNO  
CANDY

MUÑECA — SAIL  
MUÑEQUITA

ESPI ELLERSTINA-T/E-  
SBA D 034226

POLO SOL PURO-T/E- — EL SOL  
POLO PUREZA

GOLONDRINA

EXPOSITOR: TATOAMIN S.R.L.

**Premios obtenidos:**

POLO SOL PURO: 2º Premio de Categoría y Reservado Campeón de Categoría Exposición Rural de Palermo 1998. 3º Premio Exposición Petisos de la AAP 1999.

EL SOL: Ganador del Ranking de Padrillos 1998, 1999 y 2002.

POLO PUREZA: Mejor Producto Jugador Inscripto Polo Argentino Campeonato Argentino Abierto 1993.

1889

T. 26 SBA P 035294

TRES GAVIOTAS TEMPESTAD-T/E-

Nació: 09/01/2007

ZAINO

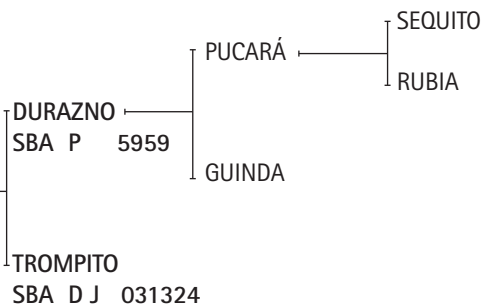

EXPOSITOR: AGROP. EL SERENO S.A.

1890

T. 234 SBA D 033516

CHAPALEUFU SIRENITA-T/E-

Nació: 07/01/2007

ZAINO

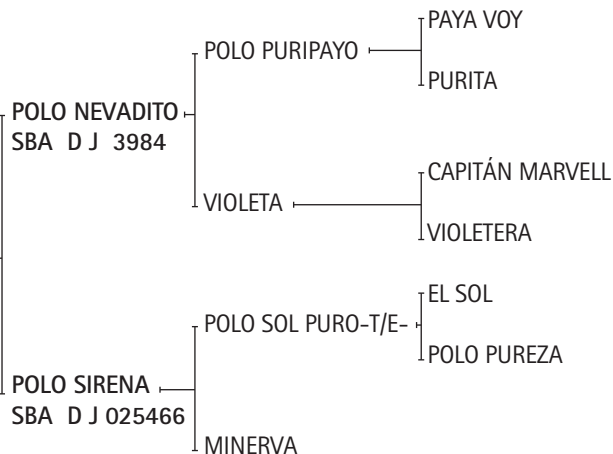

EXPOSITOR: HEGUY, ALBERTO

**Premios obtenidos:**

**POLO NEVADITO:** Reservado Gran Campeón Macho, Reservado Campeón de Categoría y 2do. Premio de Categoría Exposición Rural de Palermo 1996. Gran Campeón Macho 3ra. Exposición de la AACCP 1996. Gran Campeón Macho Exposición Petisos Asoc. Arg. de Polo 1998. Reservado Gran Campeón Macho Exposición Petisos Asoc. Arg. de Polo 2000. Reservado Campeón de Categoría Exposición Rural de Palermo 2001. 2do. Premio de Categoría Exposición Rural de Palermo 2001. Ranking de Padrillos 2003, 2004, 2005, 2006 y 2007, 2008, 2009.

**POLO SOL PURO:** 2º Premio de Categoría y Reservado Campeón de Categoría Exposición Rural de Palermo 1998. 3º Premio Exposición Petisos de la AAP 1999.

**EL SOL:** Ganador del Ranking de Padrillos 1998, 1999 y 2002.

**POLO PUREZA:** Mejor Producto Jugador Inscripto Polo Argentino Campeonato Argentino Abierto 1993.

1891

T. 561 SBA D 039892

CHALO COSENTINA XIV-T/E-

Nació: 04/01/2007

TORDILLO

GETE ZORRINO-T/E-  
SBA D 5786

PUCARÁ  
SEQUITO  
RUBIA

PINTORA  
BRIBONCILLO  
PINTA

COSENTINA  
SBA D 020449

EXPOSITOR: CASTAGNOLA, BARTOLOME

1892

T. 44 SBA D 036466

FLOJURA BOMBA

Nació: 30/12/2006

ZAINO

DURAZNO  
SBA P 5959

PUCARÁ  
SEQUITO  
RUBIA

GUINDA

DINAMITA  
SBA D J 028594

WALTER  
GEMINI SIX  
TILCARA

REVANCHA

EXPOSITOR: PANDO SOLDATI, RAFAEL MIGUEL

1893

T. 17 SBA D 035467

**BRATTAS BIRRA-T/E-**

Nació: 19/12/2006

ALAZAN

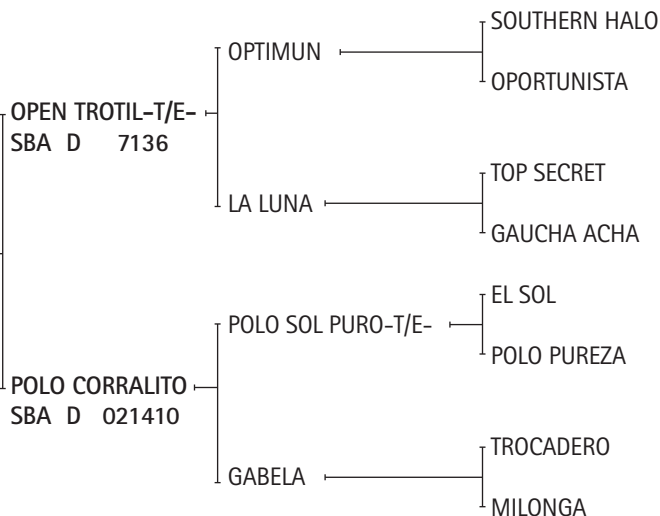

EXPOSITOR: ANNUNZIATA, STEFANIA

**Premios obtenidos:**

**LA LUNA:** Mejor Ejemplar por Tipo y Aptitud Abierto del Hurlingham Club 1988. Mejor Ejemplar por Tipo y Aptitud Campeonato Argentino Abierto 1987 y 1990. Copa Lady Susan Townley, Campeonato Argentino Abierto 1989 y 1990.

**POLO CORRALITO:** Gran Campeón Hembra Exposición Rural de Palermo 2004. 1er. Premio y Campeón de Categoría Exposición Rural de Palermo 2004. Asoc. Arg. Polo por Aptitud Exposición Rural de Palermo 2004.

**POLO SOL PURO-T/E-:** 3er. Premio Exposición Petisos Asoc. Arg. de Polo 1999. Reservado Campeón de Categoría Exposición Rural de Palermo 1998. 2do. Premio de Categoría Exposición Rural de Palermo 1998.

**EL SOL:** Ranking de Padrillos 1998, 1999 y 2002.

**POLO PUREZA:** Mejor Producto Jugador Inscripto P. A. Campeonato Argentino Abierto 1993.

1894

T. 544 SBA D 039361

**DOLFINA MARTINA-T/E-**

Nació: 12/12/2006

ALAZAN

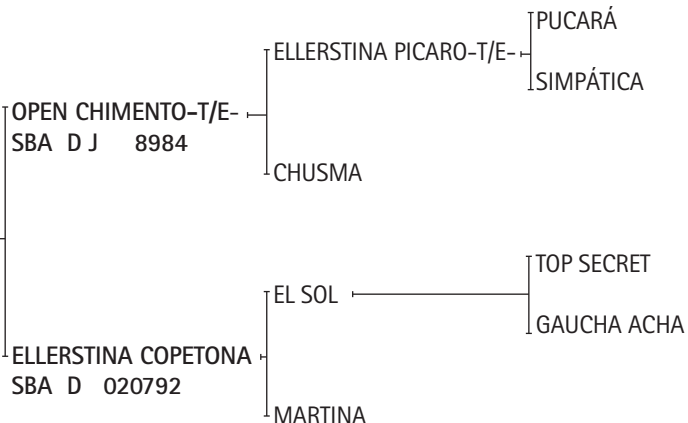

CRIADOR: CAMBIASO, ADOLFO - EXPOSITOR: LA DOLFINA S.A.

**Premios obtenidos:**

**OPEN CHIMENTO:** Gran Campeón Macho, 1º Premio y Campeón de Categoría Exposición Rural de Palermo 2005.

**ELLERSTINA PÍCARO-T/E-:** Gran Campeón Macho Exposición Rural de Palermo 1998. 1er. Premio y Campeón de Categoría Exposición Rural de Palermo 1998.

**SIMPÁTICA:** Mejor Ejemplar por Tipo y Aptitud Abierto del Hurlingham Club 1995.

**EL SOL:** Ganador del Ranking de Padrillos 1998, 1999 y 2002.

1895

T. 72/6/2 SBA P 039973

**FAX BURBUJA-T/E-**

Nació: 10/12/2006

ZAINO

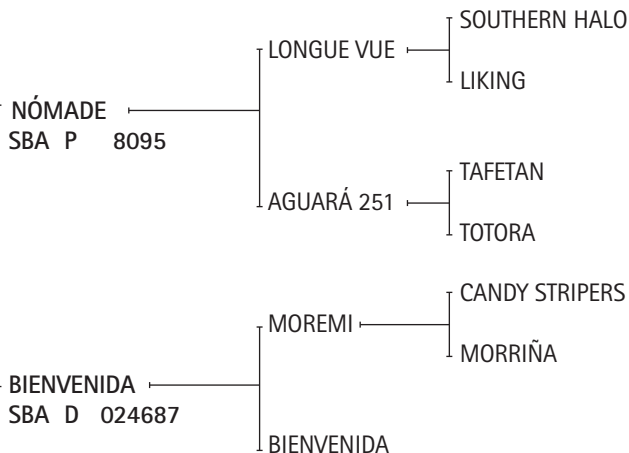

CRIADOR: ANZORREGUY, MARGARITA MOLINE O'CONNOR DE - EXPOSITOR: LA MANADA S.A.

1896

T. 539 SBA P 035354

**DOLFINA BAILANTERA-T/E-**

Nació: 02/12/2006

ZAINO

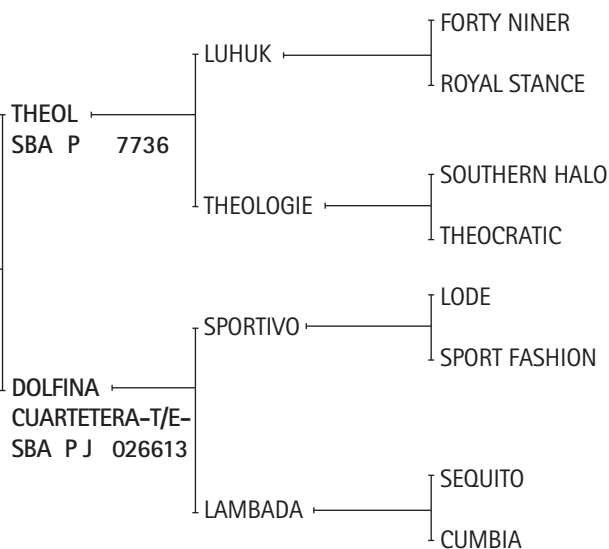

EXPOSITOR: CAMBIASO, ADOLFO

Premios obtenidos:

DOLFINA CUARTETERA: Mejor Producto Jugador Inscripto P. A. Campeonato Argentino Abierto 2006. Copa Lady Susan Townley y Mejor Producto Jugador Inscripto P.A. Campeonato Argentino Abierto 2009.

1897

T. 32 SBA P 035458

**RAYO PINCELADA-T/E-**

Nació: 01/12/2006

ZAINO

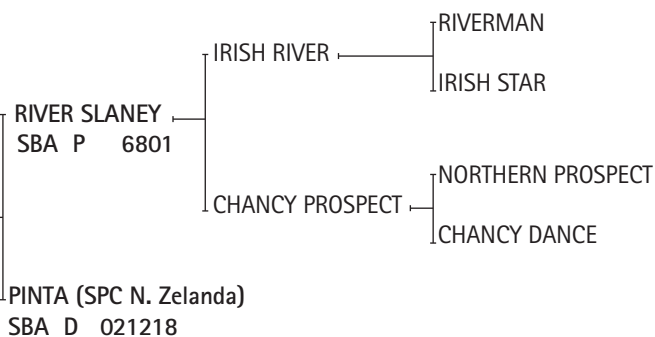

EXPOSITOR: NOVILLO ASTRADA, JAVIER

1898

T. 71 SBA P 034118

FUTURE LA KARATEKA-T/E-

Nació: 28/11/2006

ZAINO

OPEN SUNSET-T/E-

SBA P 8114

KARENZA

SBA D J 023500

RAINBOW CORNER

RAINBOW QUEST

KINGSCOTE

LA LUNA

TOP SECRET

GAUCHA ACHA

CRIADOR: DE NARVAEZ, CARLOS

EXPOSITOR: LA SUPERBA S.A.

Premios obtenidos:

LA LUNA: Mejor Ejemplar por Tipo y Aptitud Abierto del Hurlingham Club 1988. Mejor Ejemplar por Tipo y Aptitud Campeonato Argentino Abierto 1987 y 1990. Copa Lady Susan Townley, Campeonato Argentino Abierto 1989 y 1990.

1899

T. 34 SBA P 036910

FLOJURA BURBUJA

Nació: 27/11/2006

TORDILLO

FAX TURKISH

SBA P 4229

ESPUMA

SBA D J 029674

TEST MACH

SALT MARSH

THEA'S SUN

CON LA TURCA

CONGRESAL

NEVAZON

EXPOSITOR: PANDO SOLDATI, RAFAEL MIGUEL

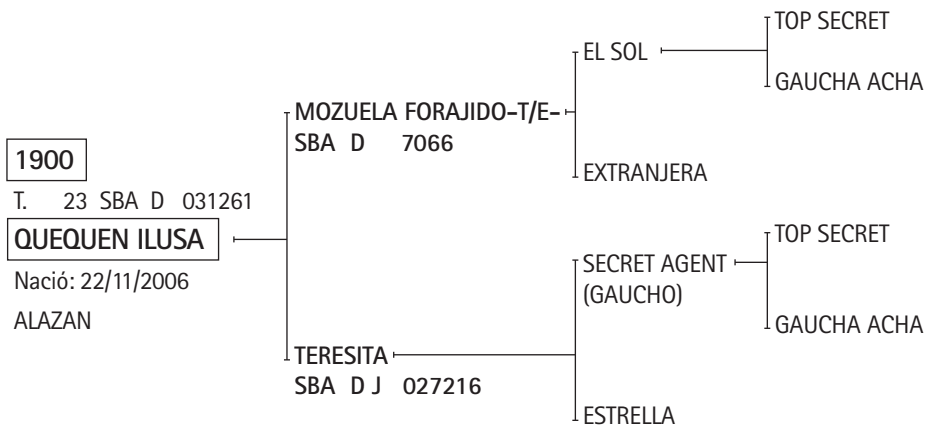

CRIADOR: PEREGO (H), PEDRO ALEJANDRO

EXPOSITOR: SUAREZ, MARCELINO

Premios obtenidos:

EL SOL: Ganador del Ranking de Padrillos 1998, 1999 y 2002.

1901

T. 272 SBA P 034736

ESCRIBA IMPACTANTE-T/E-

Nació: 21/11/2006

ZAINO COLORADO

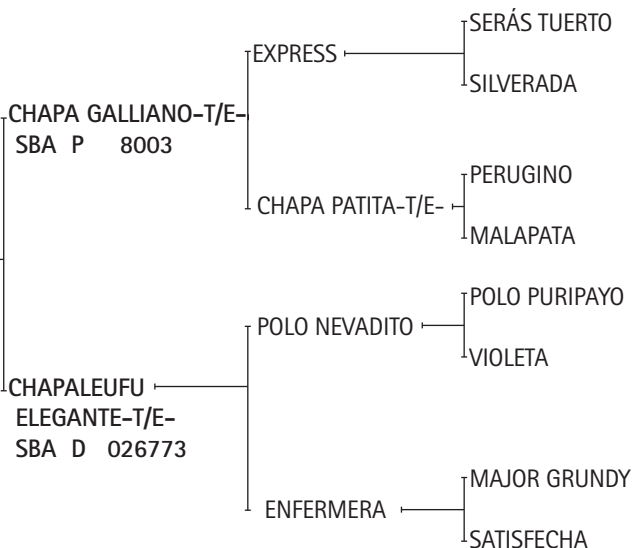

EXPOSITOR: FORNIELES GUILLERMO FRANCISCO

**Premios obtenidos:**

**MALAPATA:** Mejor Ejemplar por Tipo y Aptitud Campeonato Argentino Abierto 1991. Mejor Ejemplar por Tipo y Aptitud Abierto Tortugas Country Club 1993.

**POLO NEVADITO:** Reservado Gran Campeón Macho, Reservado Campeón de Categoría y 2do. Premio de Categoría Exposición Rural de Palermo 1996. Gran Campeón Macho 3ra. Exposición de la AACCP 1996. Gran Campeón Macho Exposición Petisos Asoc. Arg. de Polo 1998. Reservado Gran Campeón Macho Exposición Petisos Asoc. Arg. de Polo 2000. Reservado Campeón de Categoría Exposición Rural de Palermo 2001. 2do. Premio de Categoría Exposición Rural de Palermo 2001. Ranking de Padrillos 2003, 2004, 2005, 2006 y 2007, 2008, 2009.

**ENFERMERA:** Mejor Ejemplar por Tipo y Aptitud Copa Cámara de Diputados 1994.

1902

T. 12/6 SBA P 033737

**GETE ALEGRIA-T/E-**

Nació: 17/11/2006

ALAZAN

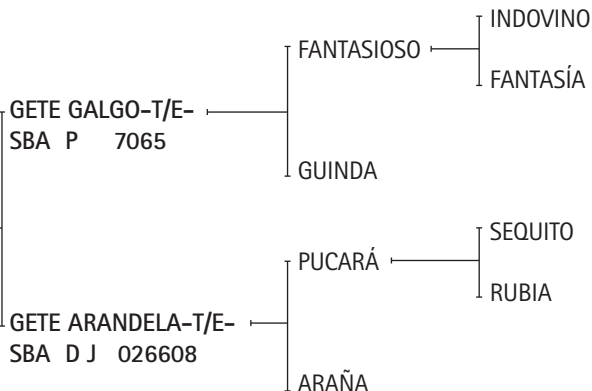

CRIADOR: SUC. DE GONZALO JUAN TANOIRA  
EXPOSITOR: GANADERA EL QUEMAO S.A. - MIGUENS, DIEGO

Premios obtenidos:

GETE GALGO: Reservado Gran Campeón Macho, Reservado Campeón de Categoría, 2º Premio de Categoría Exposición Rural de Palermo 2002

1903

T. 16 SBA P 031991

**BOLEADOR ELVIRA**

Nació: 07/11/2006

ZAINO COLORADO

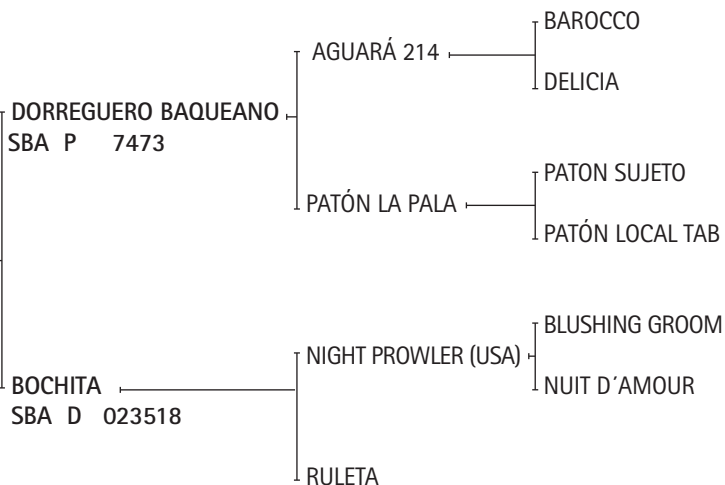

EXPOSITOR: OLIVIERI, LEANDRO PABLO

1904

T. 16 SBA P 034898

TRES GAVIOTAS JALEA-T/E-

Nació: 26/10/2006

ZAINO

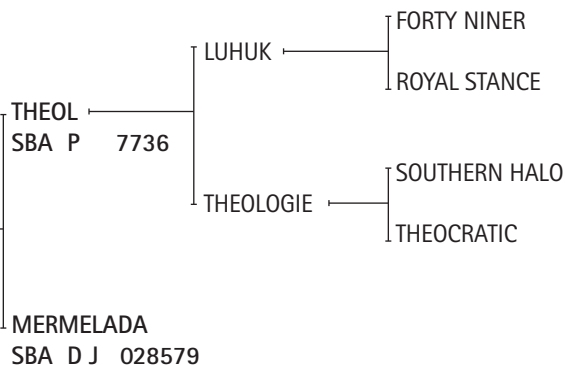

EXPOSITOR: AGROP. EL SERENO S.A.

1905

T. 500 SBA D 036397

DOLFI PRIMICIA-T/E-

Nació: 08/10/2006

ALAZAN

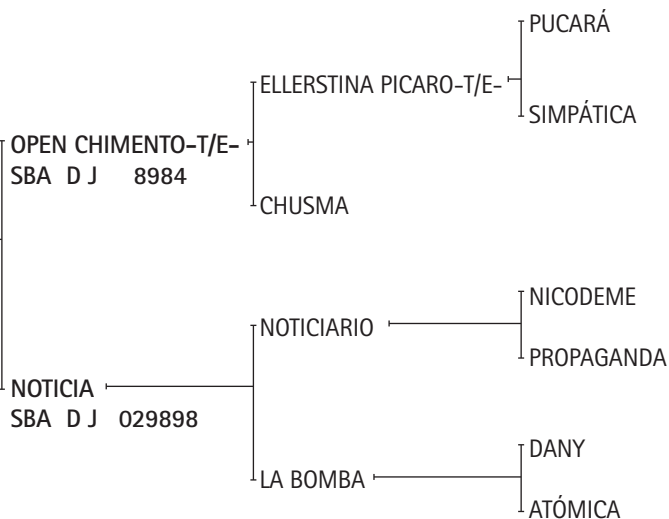

EXPOSITOR: CAMBIASO, ADOLFO

Premios obtenidos:

OPEN CHIMENTO: Gran Campeón Macho, 1º Premio y Campeón de Categoría Exposición Rural de Palermo 2005.

ELLERSTINA PÍCARO: Gran Campeón Macho Exposición Rural de Palermo 1998. 1er. Premio y Campeón de Categoría Exposición Rural de Palermo 1998.

SIMPATICA: Mejor Ejemplar por Tipo y Aptitud Abierto del Hurlingham Club 1995.

1906

T. 3 SBA P 031754

**DONOSA PRIMAVERA-T/E-**

Nació: 21/09/2006

COLORADO

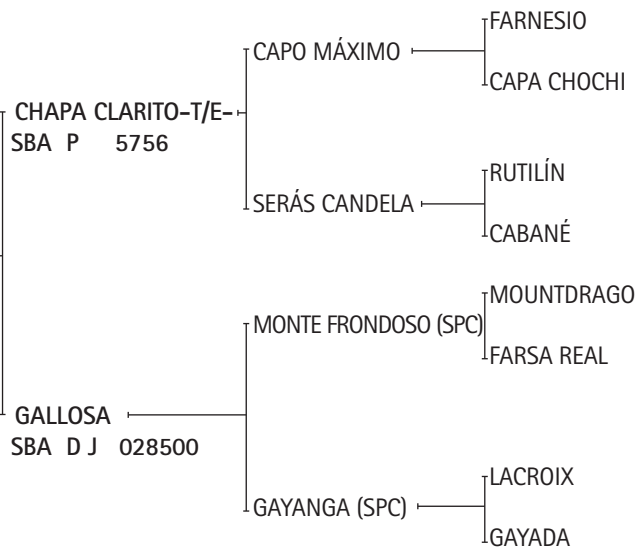

EXPOSITOR: USANDIVARAS, MARCELO

Premios obtenidos:

**CHAPA CLARITO-T/E-:** Gran Campeón Macho Exposición Rural de Palermo 1999. 1er. Premio y Campeón de Categoría Exposición Rural de Palermo 1999.

**CAPO MÁXIMO:** Ranking de Padrillos 2000 y 2001.

**SERÁS CANDELA:** Mejor Ejemplar por Tipo y Aptitud Abierto Tortugas Country Club 1994. Mejor Ejemplar por Tipo y Aptitud Abierto del Jockey Club 1995.

## CAMPEONATO CUATRO AÑOS

10ª CAT. NACIDAS DEL 1º DE JULIO DE 2005 AL 30 DE JUNIO DE 2006  
(MONTADAS)

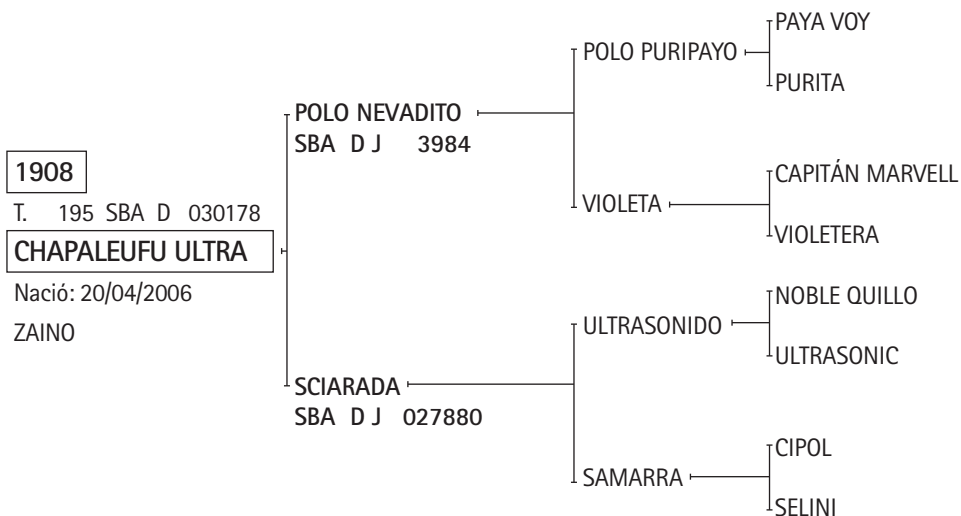

**CRIADOR:** HEGUY, ALBERTO

**EXPOSITOR:** EL INDIO MUERTO S.A. - GRONDONA, MARIANO F.

### Premios obtenidos:

**POLO NEVADITO:** Reservado Gran Campeón Macho, Reservado Campeón de Categoría y 2do. Premio de Categoría Exposición Rural de Palermo 1996. Gran Campeón Macho 3ra. Exposición de la AACCP 1996. Gran Campeón Macho Exposición Petisos Asoc. Arg. de Polo 1998. Reservado Gran Campeón Macho Exposición Petisos Asoc. Arg. de Polo 2000. Reservado Campeón de Categoría Exposición Rural de Palermo 2001. 2do. Premio de Categoría Exposición Rural de Palermo 2001. Ranking de Padrillos 2003, 2004, 2005, 2006 y 2007, 2008, 2009.

**CHAPALEUFU ULTRA:** Campeón Hembra. Exposición Rural Río Cuarto 2009 y 1er Premio de Categoría.

1909

T. 19 SBA D 039936

**LUCA PLUMA-T/E-**

Nació: 24/02/2006

ALAZAN

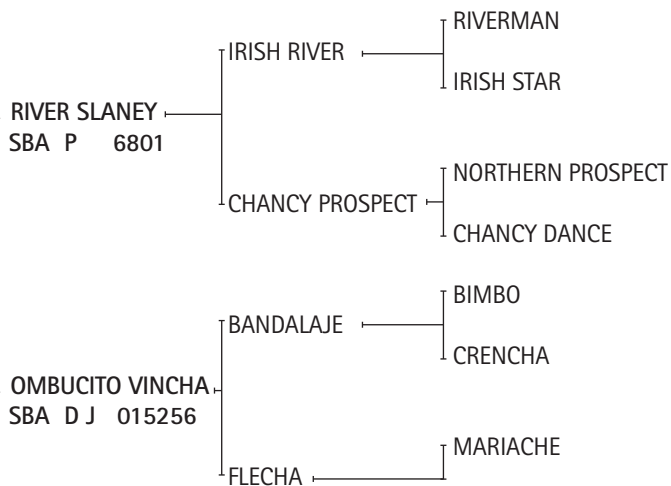

EXPOSITOR: NOVILLO ASTRADA (H), EDUARDO

1910

T. 7 SBA P 030898

**FEDERALA MIRA MIRA**

Nació: 15/02/2006

ZAINO COLORADO

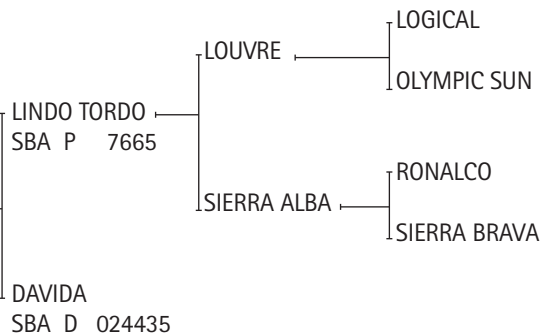

EXPOSITOR: RODRIGUEZ VENTRE, MARIO

1911

T. 59 SBA P 029332

**MACUA GRACIA DIVINA**

Nació: 22/10/2005

ALAZAN

LOVELLS  
SBA P 8485

PARADISIACO — SOUTHERN HALO  
— PARIGINA

COUNTER MARK — FORLORN RIVER  
— COUNTERSTROKE

GALERA  
SBA D 023048

EXPOSITOR: TALAS GRANDES S.C.A

1912

T. 14 SBA D 031230

**BERRY RULETA**

Nació: 23/09/2005

ALAZAN

DORREGUERO MUÑECO  
SBA D 6288

AGUARÁ 214 — BAROCCO  
— DELICIA

DIABLA — BANDALAJE  
— TRAVIESA

ROCCO — SNOW FESTIVAL  
— RIGOLADE

ROCDANA  
SBA D 023174

DANA HILTON — JACK HILTON  
— DEVORA BALL

EXPOSITOR: PAPINI, GUSTAVO ALDO

1913

T. 900 SBA P 037663

CHAPA TYRA-T/E-

Nació: 04/09/2005

ALAZAN

CHAPA DISIMULANDO-T/E-  
SBA P 8471

SILVERADO

SERÁS TUERTO

SILVERADA

CHAPA PATITA-T/E-

PERUGINO

MALAPATA

CHAPA YAMILA-T/E-  
SBA P J 023989

PERUGINO (SPC)

SOUTHERN HALO

PLEAMARD

CANOSA

EL BACK

HORQUETITA

CRIADOR: ANAY SUR S.A.  
EXPOSITOR: MALAPATA S.A.

**Premios obtenidos:**

**MALAPATA:** Mejor Ejemplar por Tipo y Aptitud Campeonato Argentino Abierto 1991. Mejor Ejemplar por Tipo y Aptitud Abierto Tortugas Country Club 1993.

**CHAPA YAMILA:** 3er. Premio de Categoría Exposición Rural de Palermo 2003. 1er. Premio y Campeón de Categoría Exposición Rural de Palermo 2004. 2do. Premio y Reservado Campeón de Categoría Exposición Petisos Asoc. Arg. de Polo 2004. Mejor Producto Jugador Inscripto P. A. Copa Horacio A. y Gonzalo Heguy - Club Chapaleufú 2005. 1er. Premio y Campeón de Categoría - Gran Campeón Hembra Exposición de Petisos Asoc. Arg. de Polo 2008.

# CAMPEONATO CINCO AÑOS

11ª CAT. NACIDAS DEL 1º DE JULIO DE 2004 AL 30 DE JUNIO DE 2005  
(MONTADAS)

1914

T. 210 SBA P 030333

AGUADA MOONRISE-T/E-

Nació: 21/05/2005

ZAINO

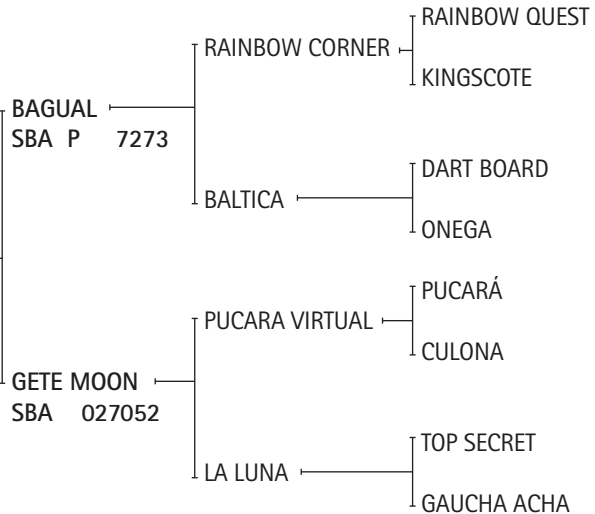

CRIADOR: NOVILLO ASTRADA, EDUARDO  
EXPOSITOR: NOVILLO ASTRADA, MIGUEL

#### Premios obtenidos:

**GETE MOON:** 2º Premio y Reservado Campeón de Categoría Exposición Rural de Palermo 2005. 2º Premio y Reservado Campeón de Categoría Exposición Petisos AAP 2008.

**LA LUNA:** Mejor Ejemplar por Tipo y Aptitud Abierto del Hurlingham Club 1988. Mejor Ejemplar por Tipo y Aptitud Campeonato Argentino Abierto 1987 y 1990. Copa Lady Susan Townley, Campeonato Argentino Abierto 1989 y 1990.





---

## IMPORTANTE

---

Sr. COMPRADOR:  
ES DE FUNDAMENTAL IMPORTANCIA QUE USTED SEPA:

1 – Al realizar el pago final de la compra de un producto Polo Argentino Inscrito debe pedir a la firma martillera o al vendedor, que le entregue la Transferencia Oficial firmada por el vendedor.

2 – Dicho documento debe presentarse ante la Sociedad Rural Argentina (Florida 460 1º Piso – capital Federal de Lunes a Viernes en el horario de 10 a 17 hs.) lo antes posible para hacer efectiva la transferencia a su propiedad.

3 – Recién en ese momento, transferida la propiedad ante el Registro Oficial de la República Argentina, EL EJEMPLAR ADQUIRIDO ES DE SU PROPIEDAD.

De lo contrario, de no efectuar dicho trámite, puede ocurrir lo siguiente:

a) Si ha comprado una yegua preñada, la cría al nacer, para el registro, SIGUE PERTENECIENDO AL VENDEDOR DE LA YEGUA MADRE.

b) Si ha comprado una potranca y le dá servicio, la cría al nacer SEGUIRA PERTENECIENDO AL VENDEDOR.

c) Si ha comprado un Padrillo, no podrá dar servicios con el mismo, ya que EL PROPIETARIO CONTINUA SIENDO EL VENDEDOR.

4 – PARA EL VENDEDOR : Es importante que usted sepa que ante daños o perjuicios provocados por el animal vendido, la responsabilidad recae sobre el titular del animal en el Registro Genealógico.  
Por lo que es fundamental COMPLETAR el trámite de la TRANSFERENCIA

---

EVITE INCONVENIENTES FUTUROS  
HAGA EFECTIVA LA PROPIEDAD DE SU INVERSIÓN

---

Asociación Argentina de Criadores de Caballos de Polo  
Florida 460. 4º Piso (1005 ) Capital Federal. Buenos Aires. Argentina - Tel.: 011-4326-8186/2963  
info@poloargentino.com - www.poloargentino.com

## TRANSFERENCIAS CON A.D.N OBLIGATORIO

1 - A partir del 1/8/09 será obligatorio, para todas las transferencias presentadas ante la Sociedad Rural Argentina el análisis de ADN, del producto a transferir con chequeo de padre y madre, por parte del vendedor.

La misma será efectiva solamente cuando el chequeo corresponda a los datos de la transferencia y sea avalada por los Registros Genealógicos de la S.R.A. De esta forma se logrará aportar certeza en los animales transferidos, evitando futuros inconvenientes para el comprador y vendedor.

2 - Al momento de la inscripción los productos deberán contar con el número de Stud Book Argentino (S.B.A) y A.D.N , de padre, madre y producto que participe en Exposiciones y Remates auspiciados por esta Asociación (Exposición Rural de Palermo, Nuestros Caballos, Remate Otoño y Primavera). No aceptándose la anotación de aquellos que no cuenten con esta Exigencia.

La nómina de los ejemplares que saldrán a la venta, como así también el orden de salida de los mismos, serán anunciados el día previo al remate.

---

Las referencias sobre los animales expuestos han sido proporcionados por sus respectivos propietarios, por lo que la AACCP y la firma martillera no tienen responsabilidad sobre posibles errores u omisiones en el contenido de los mismos.

somos los

# AMOS

de las publicaciones

ideamos \ redactamos \ editamos \ diseñamos \ comercializamos



Chajá comunicación + mkt / 4666 0916/8156 / info@chajamkt.com.ar / www.chajamkt.com.ar

*Escorihuela Gascon*

Polo Team

.....  
[www.escorihuelagascon.com.ar](http://www.escorihuelagascon.com.ar)



MALBEC  
CABERNET SAUVIGNON  
SYRAH  
SANGIOVESE



BEBER CON MODERACIÓN. PROHIBIDA SU VENTA A MENORES DE 18 AÑOS.